

L'église romane de Saint-Nectaire

La cathédrale gothique de Reims

*Iconographie du temple
Le jugement dernier, cathédrale de Bourges
Ange au sourire, cathédrale de Reims*



Comment s'exprime le sentiment religieux à partir du XI^e siècle ? Explique l'expression « un blanc manteau d'églises ».

Un blanc manteau d'églises

Aux environs de la troisième année après l'an mille, surtout en Italie et dans les Gaules, on reconstruisit les églises à neuf, comme si le monde, dépouillant ses vieux vêtements, voulait se couvrir d'un blanc manteau d'églises. Ce ne sont pas seulement les églises des évêchés et des monastères que les fidèles ont alors reconstruites, mais aussi tous les lieux de prière des villages.

D'après Raoul Glaber, Histoires, début du XI^e siècle



Voici la correction (*ne pas noter*).

Partout en Occident, on reconstruit les églises, en pierre.

Un blanc manteau d'églises

Aux environs de la troisième année après l'an mille, surtout en Italie et dans les Gaules, on reconstruisit les églises à neuf, comme si le monde, dépouillant ses vieux vêtements, voulait se couvrir d'un blanc manteau d'églises. Ce ne sont pas seulement les églises des évêchés et des monastères que les fidèles ont alors reconstruites, mais aussi tous les lieux de prière des villages.

D'après Raoul Glaber, Histoires, début du XI^e siècle



Du XI^e au XII^e siècle, les églises sont bâties dans un style qualifié plus tard d'art roman. Puis, du XII^e au XV^e siècle se développe l'art gothique.

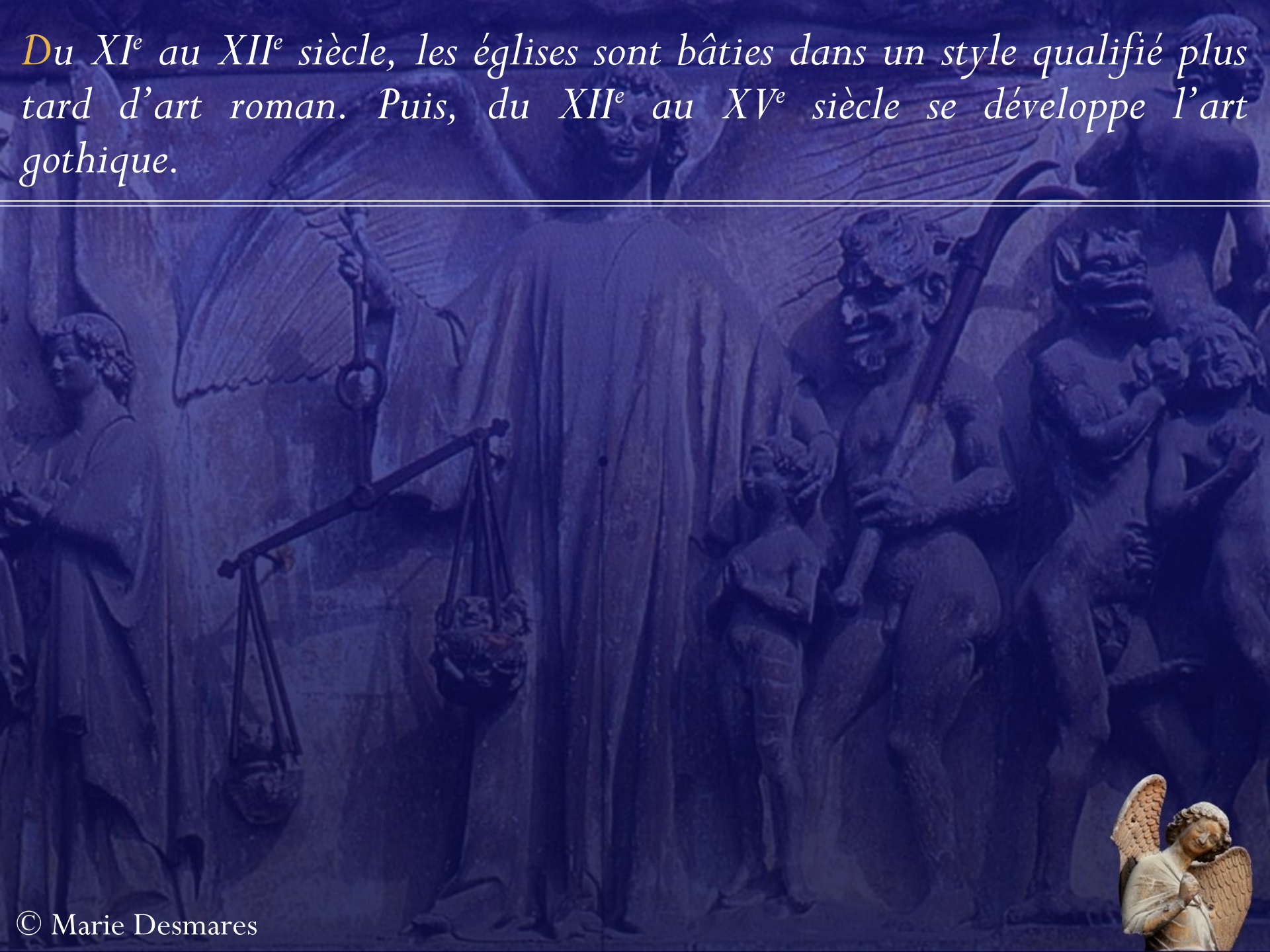

Complète cette flèche chronologique.

900 1000 1100 1200 1300 1400 1500 1600



 Art roman

 Art gothique



..... 



XIe-XIIe siècles

XIIe-XVe siècles

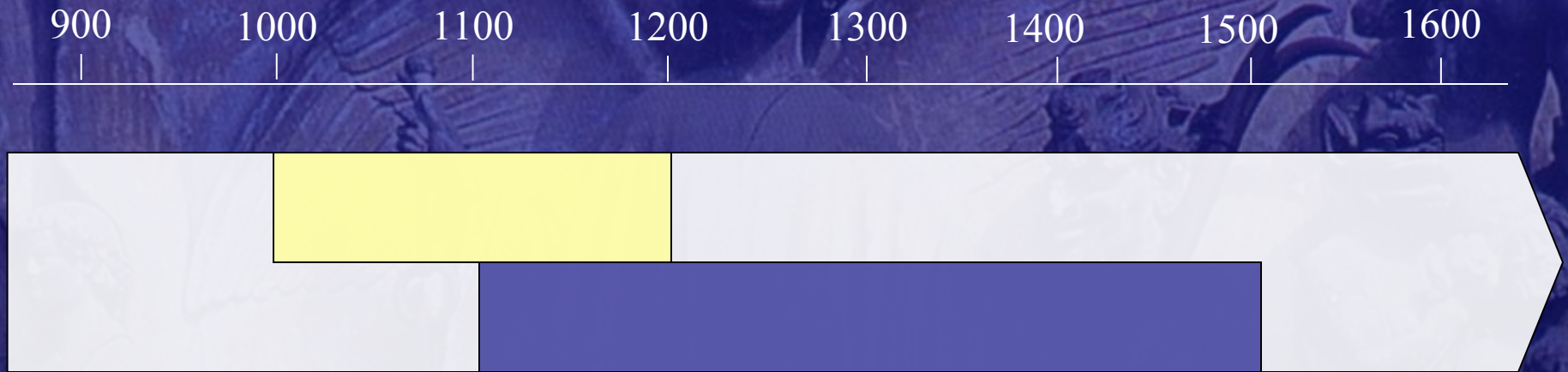

Voici la correction.



-  Art roman (XI-XII^e siècles)
-  Art gothique (XII^e-XV^e siècles)



Prenons les exemples de l'église romane de Saint-Nectaire et de la cathédrale gothique de Reims pour comprendre comment s'exprime le sentiment religieux à travers ces lieux de culte.

L'Occident chrétien au XI^e siècle

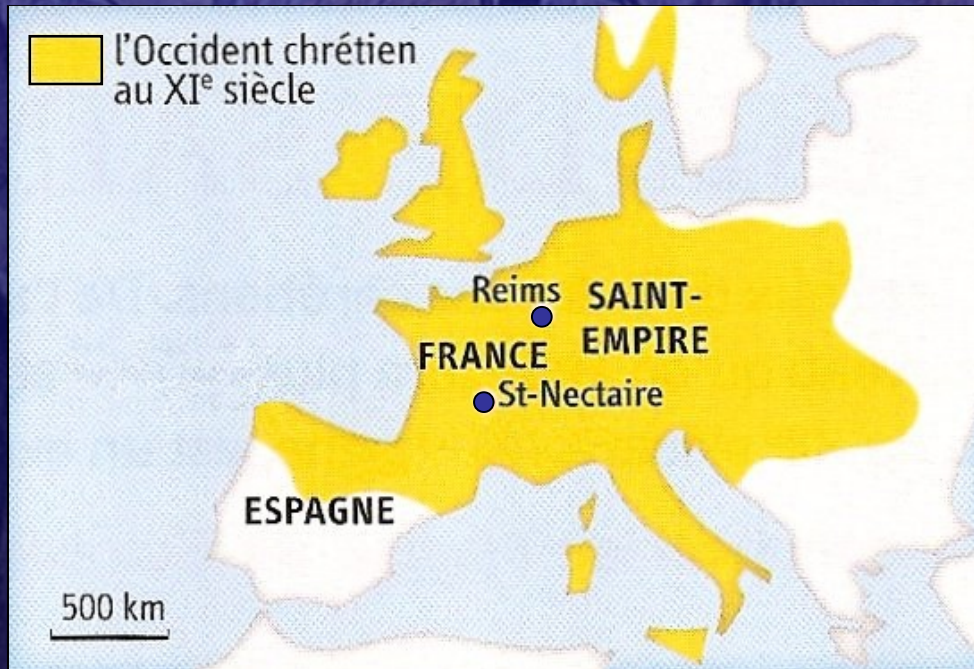

Hatier 2010



L'église romane de Saint-Nectaire



Quelle est la forme de l'église de Saint-Nectaire ?

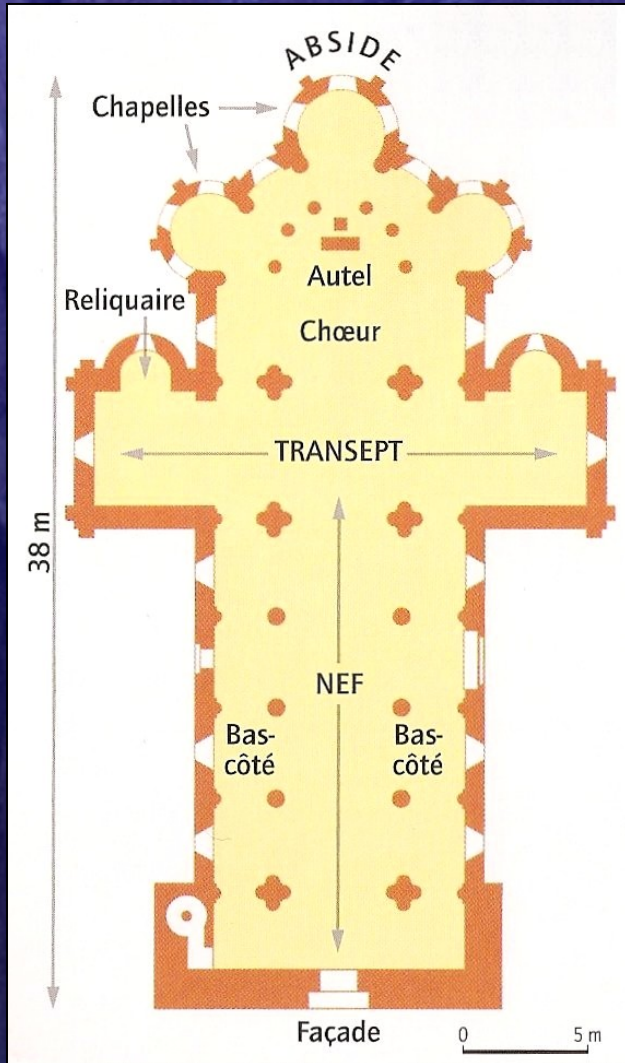

Plan de l'église romane
de Saint-Nectaire

Belin 2010



Voici la correction (*ne pas noter*).

Elle a la forme d'une croix.

Plan de l'église romane de Saint-Nectaire

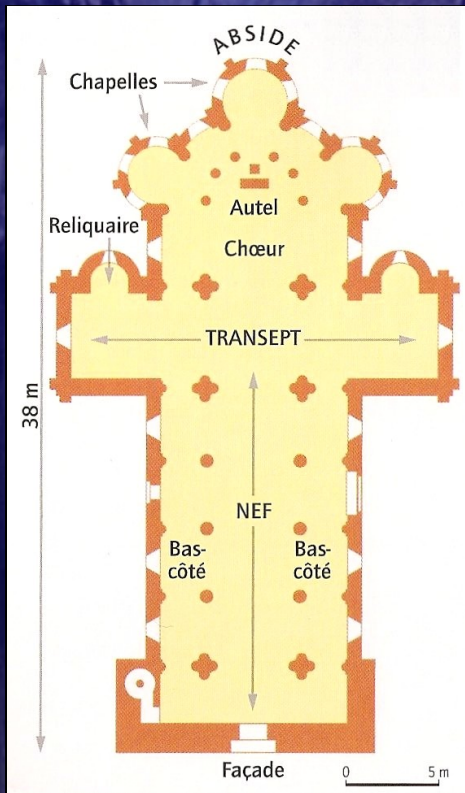

Complète le titre.

Un plan en croix

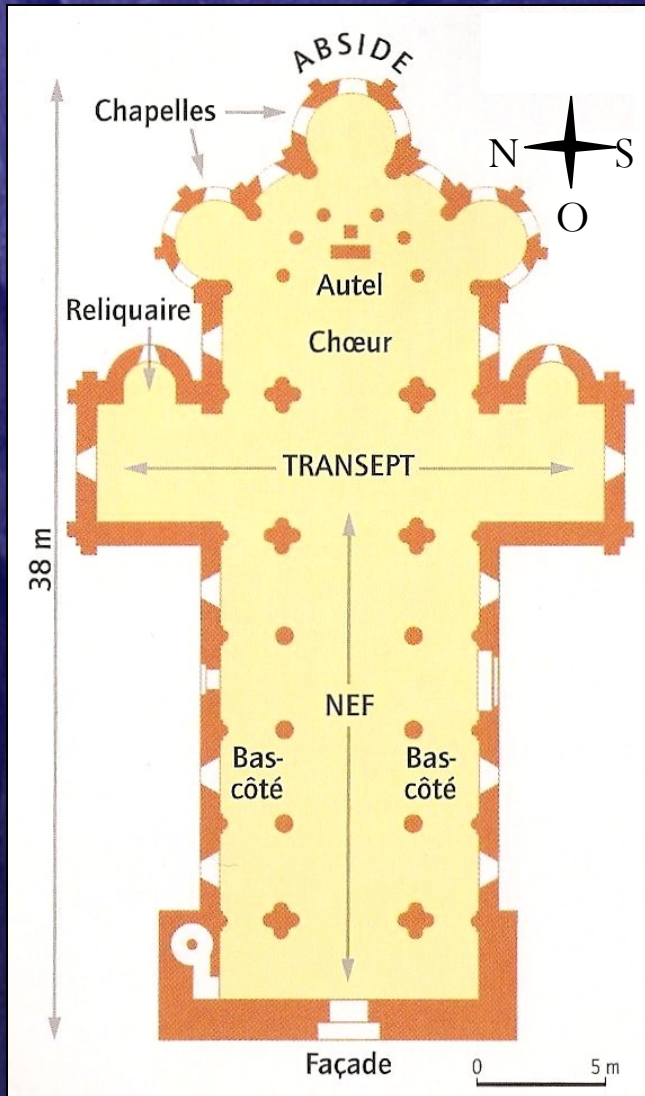

Belin 2010



Dans quelle direction est-elle orientée ?

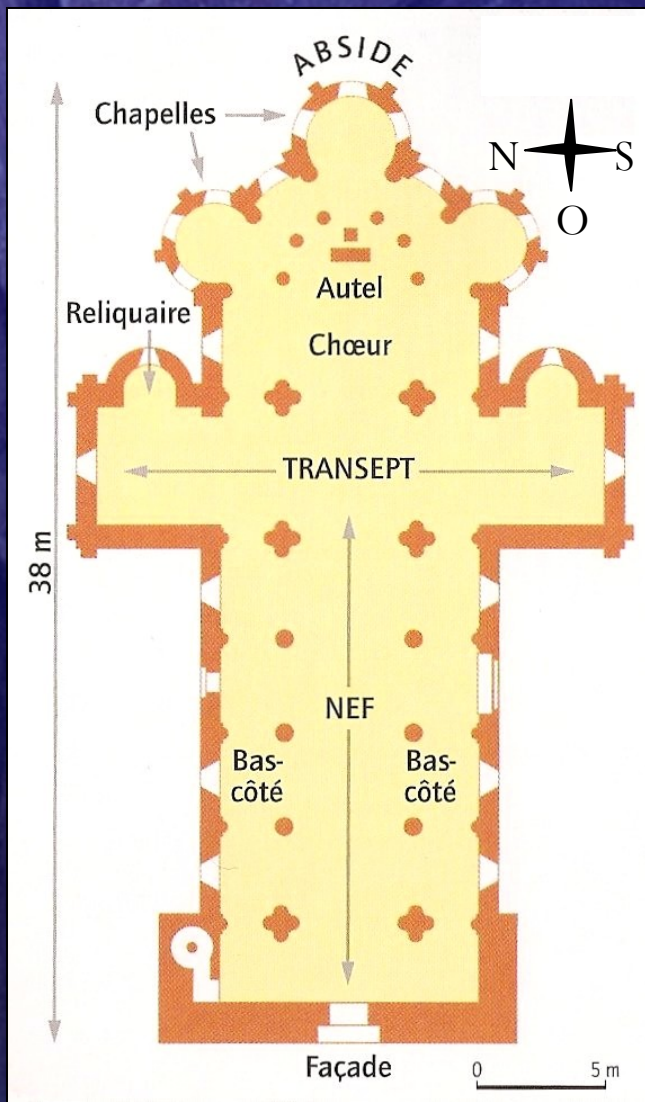

Plan de l'église romane de Saint-Nectaire

Belin 2010



Voici la correction.

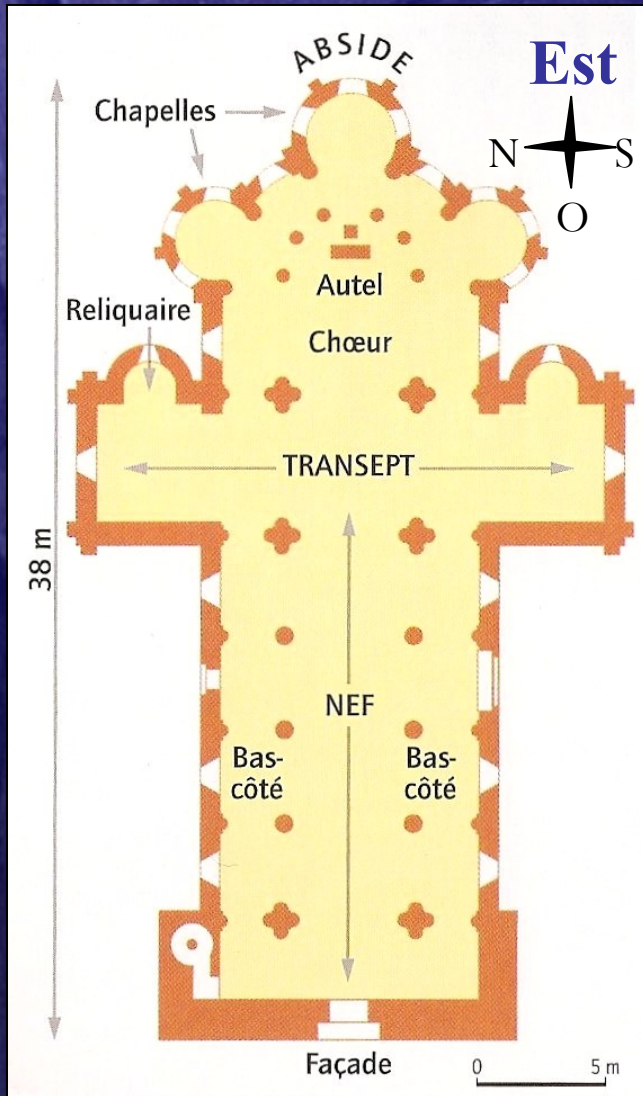

Plan de l'église romane de Saint-Nectaire

Belin 2010



Identifie les différentes parties de l'église.



- choeur
- nef
- transept
-
-
-
-

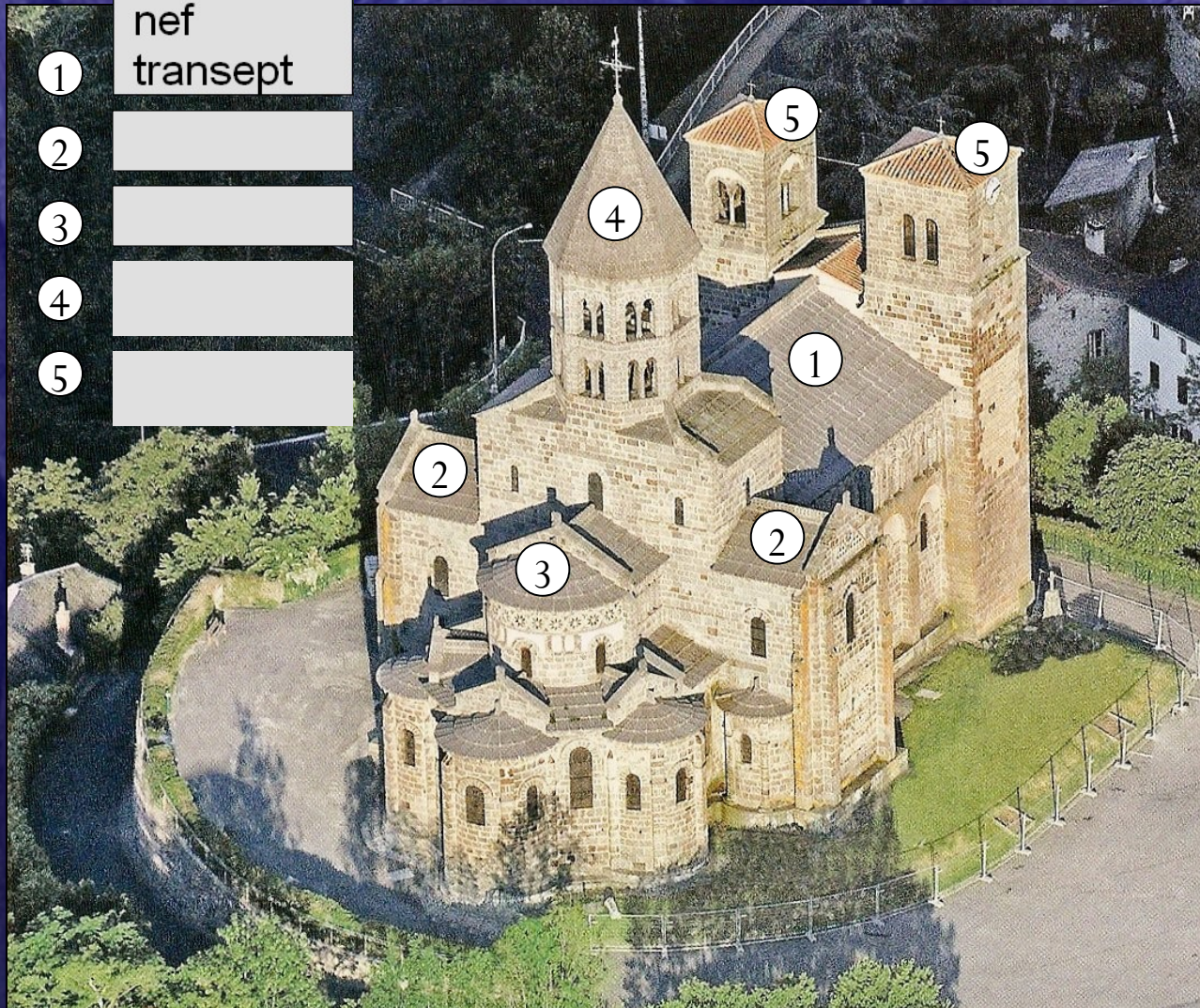

L'église romane de Saint-Nectaire



Voici la correction.

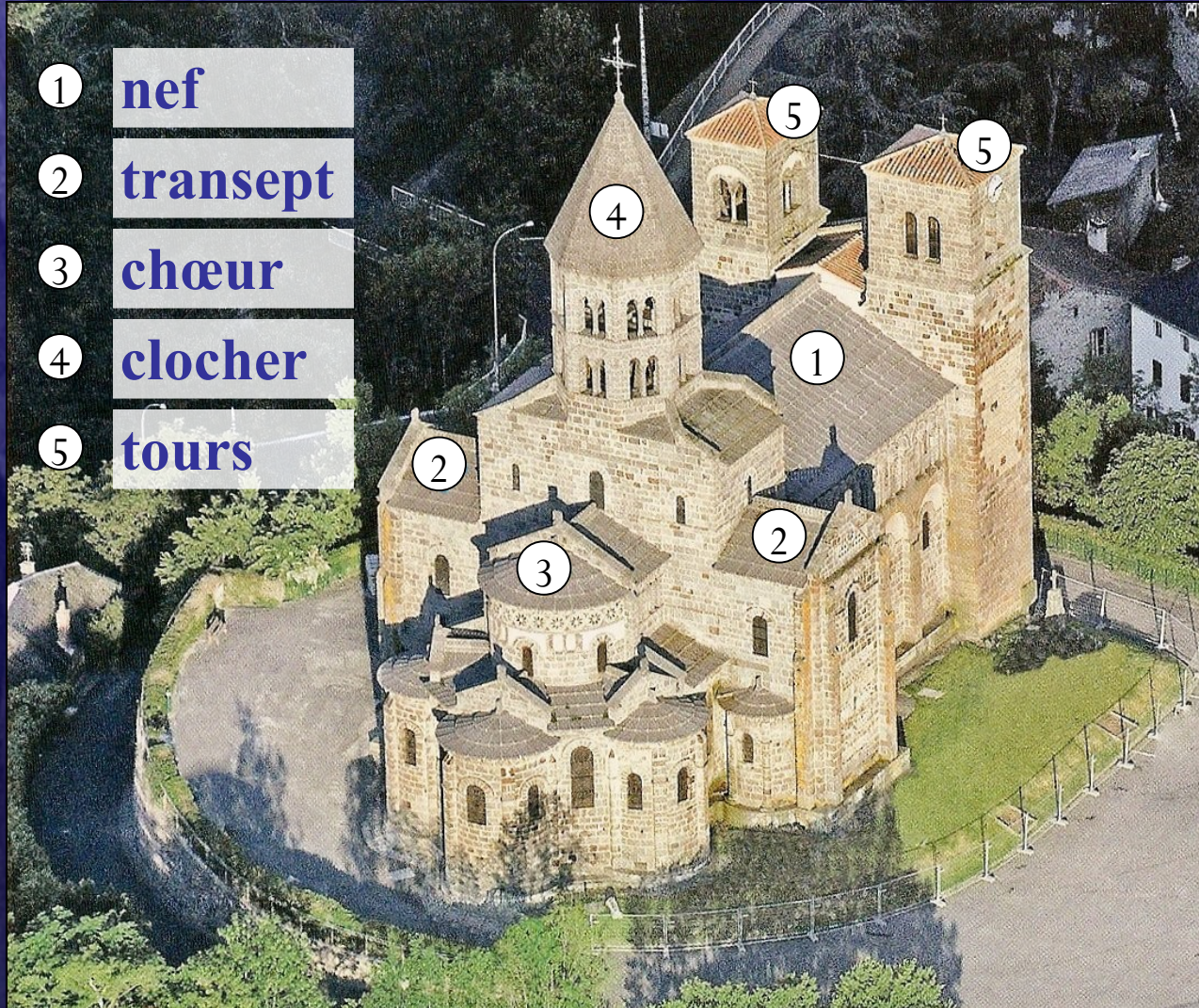

L'église romane de Saint-Nectaire



Identifie les principaux éléments de la nef.

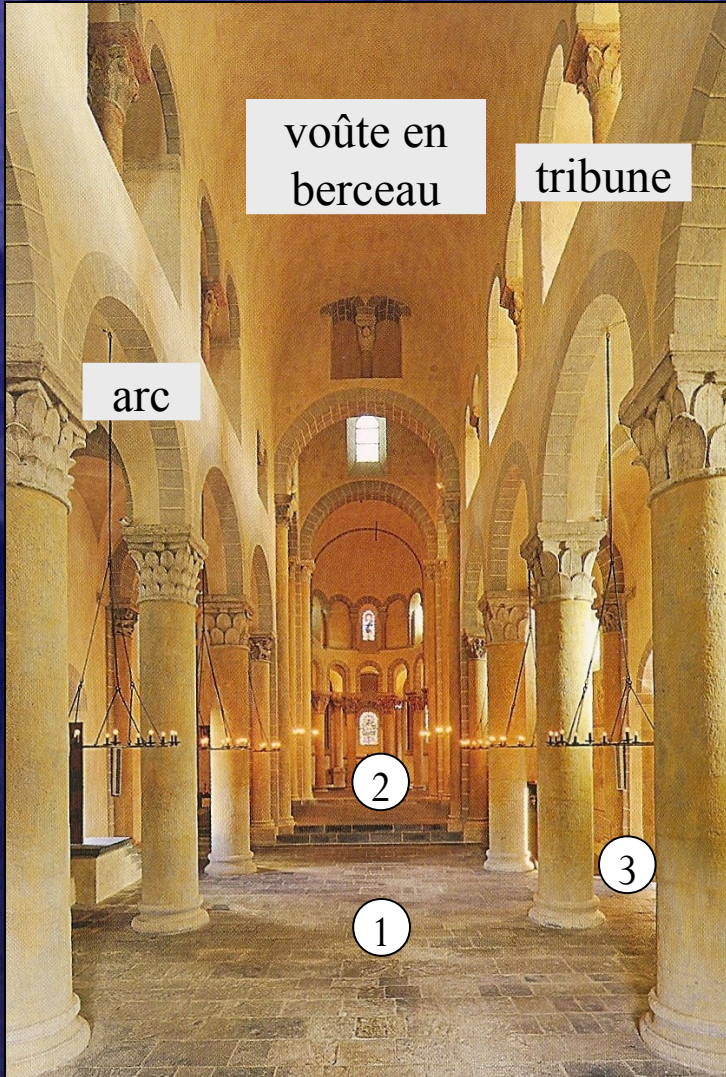

La nef de l'église romane
de Saint-Nectaire

1

2

3

bas-côté
choeur
nef



Voici la correction.

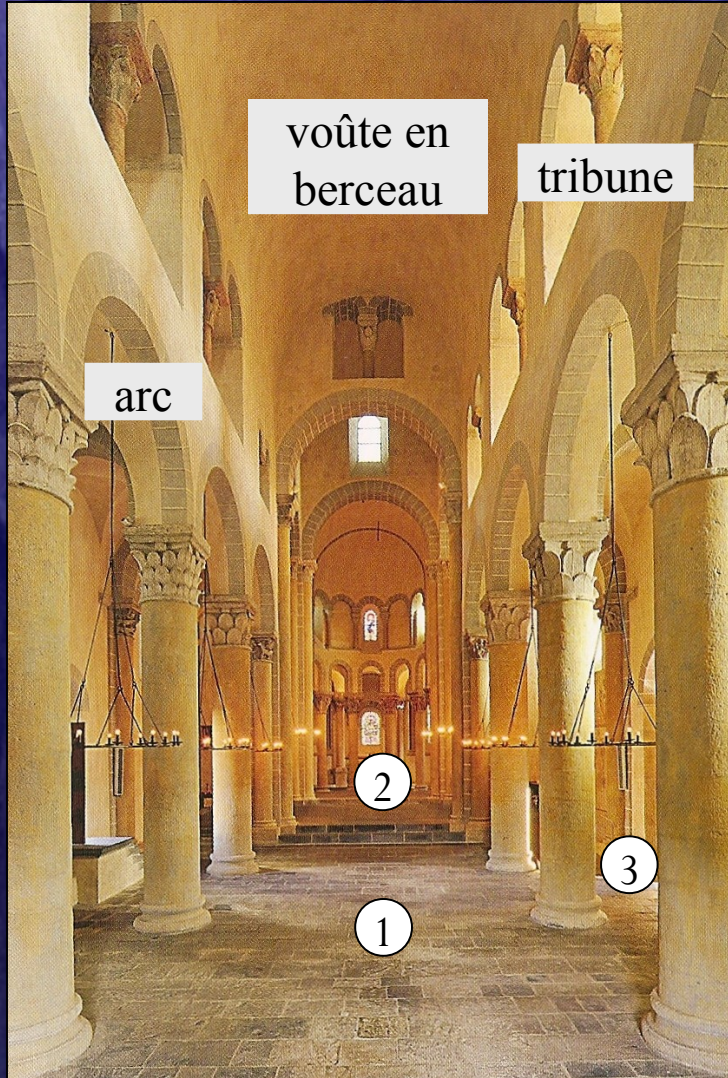

La nef de l'église romane
de Saint-Nectaire

- 1 nef
- 2 chœur
- 3 bas-côté



Surligne en bleu le nom de la voûte romane.

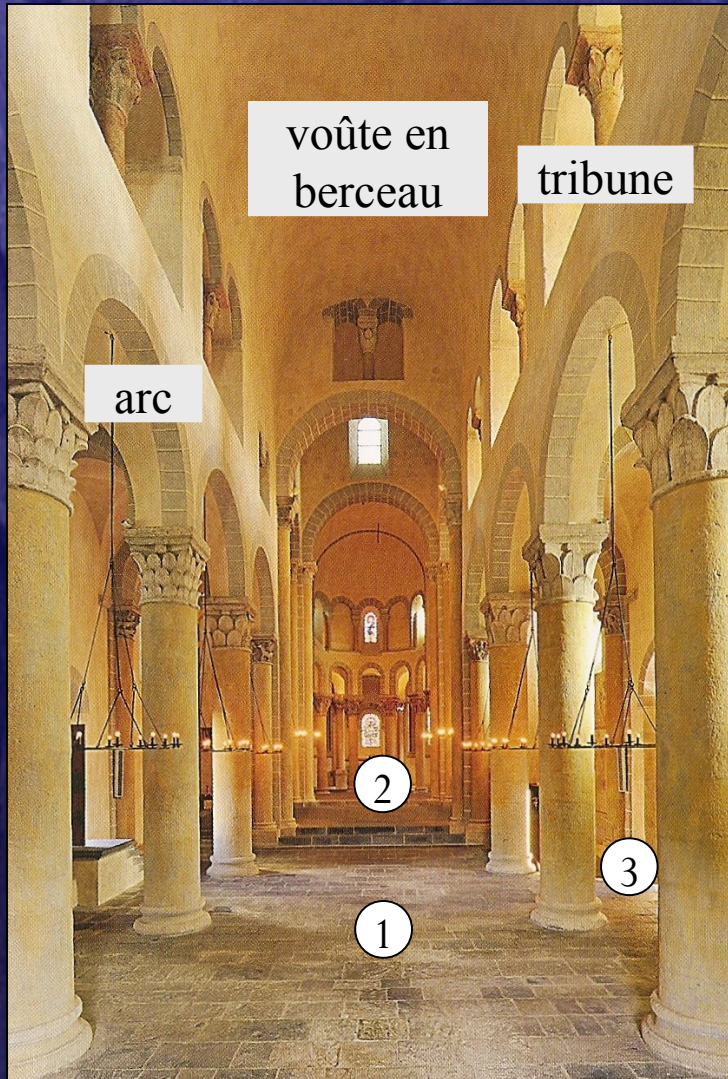

La nef de l'église romane
de Saint-Nectaire

- 1 nef
- 2 chœur
- 3 bas-côté



Voici la correction.

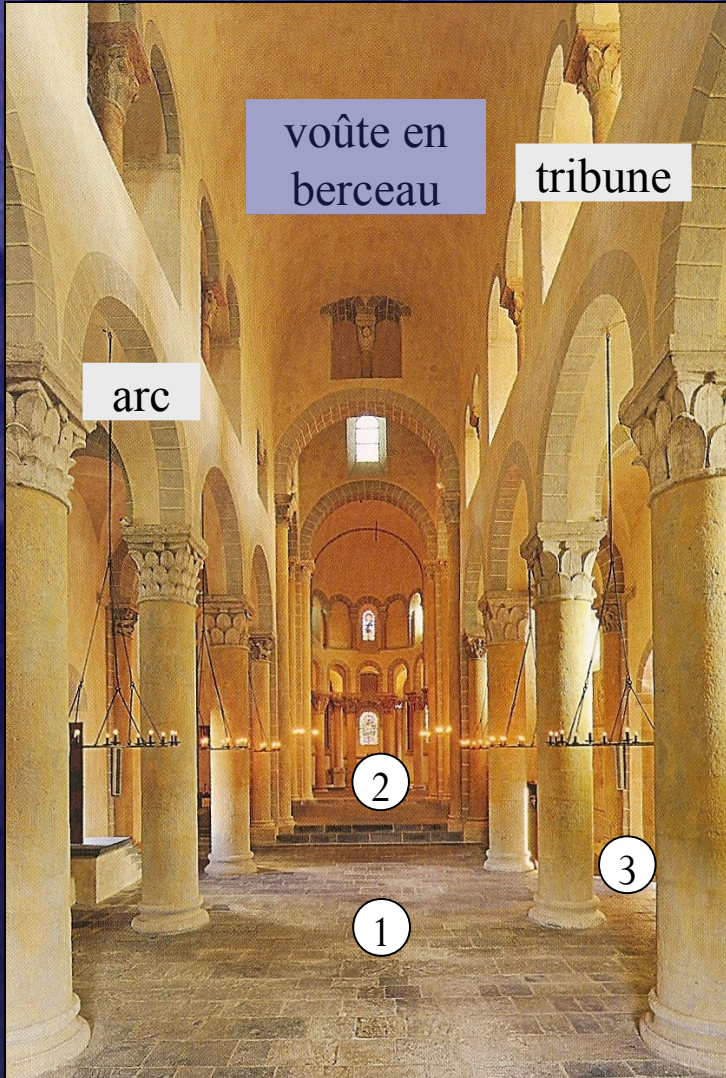

La nef de l'église romane
de Saint-Nectaire

- 1 nef
- 2 chœur
- 3 bas-côté



Identifie les différents éléments de la voûte romane, puis explique pourquoi elle ne s'effondre pas.

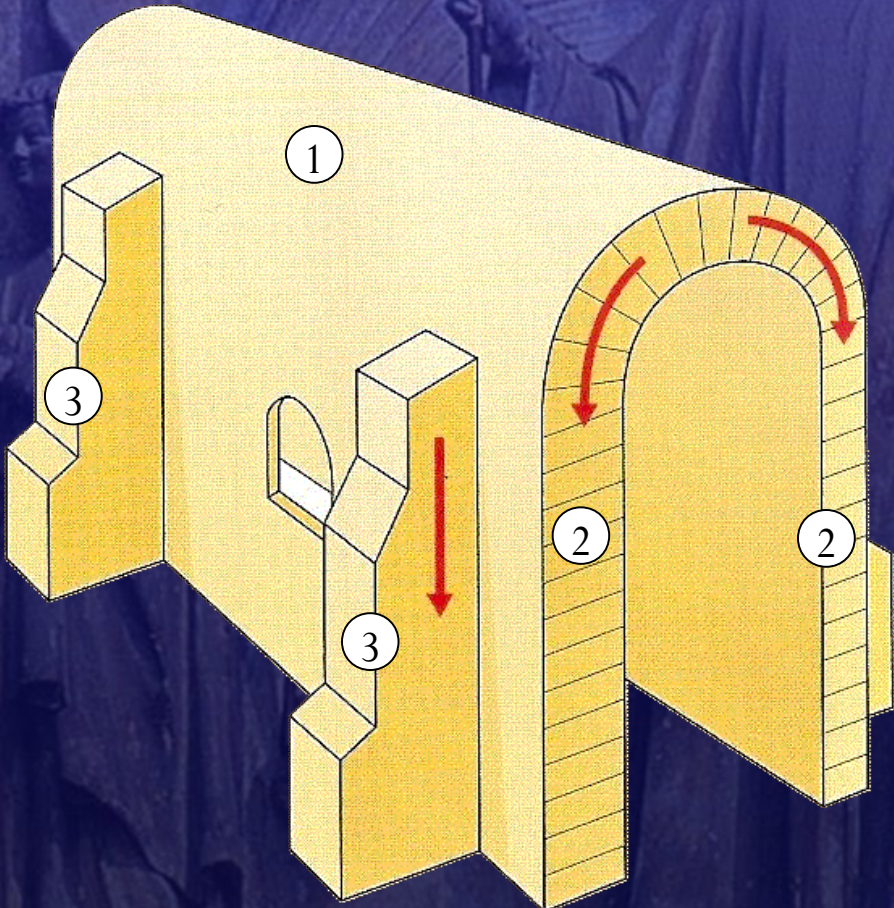

La voûte romane

- ① ▾
- ② contrefort
- ③ mur épais
- voûte

→ poids de la voûte



Voici la correction.

une architecture romane

le poids de la voûte romane repose
sur des murs épais renforcés par des contreforts

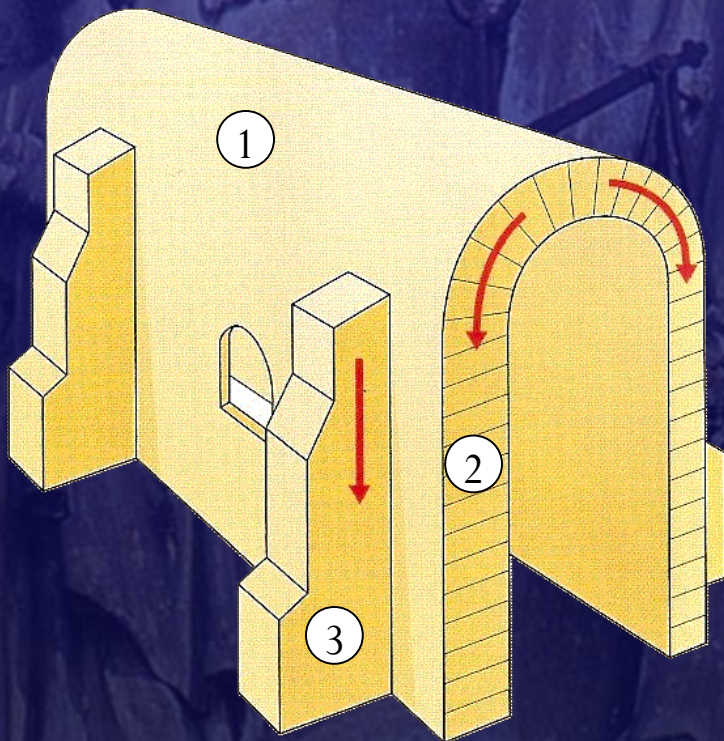

La voûte romane

①

voûte

②

mur épais

③

contrefort



poids de la voûte

Hatier 2010



Quelle est la forme des arcs ?

L'église romane de
Saint-Nectaire



www.panoramio.com



www.panoramio.com

Voici la correction.

des arcs romans

les arcs sont en forme de demi-cercles

L'église romane de Saint-Nectaire



www.panoramio.com



Où se tiennent les fidèles ? Où se tient le prêtre ? Quelle pratique religieuse se tient dans l'église ?

Nef de l'église de Saint-Nectaire

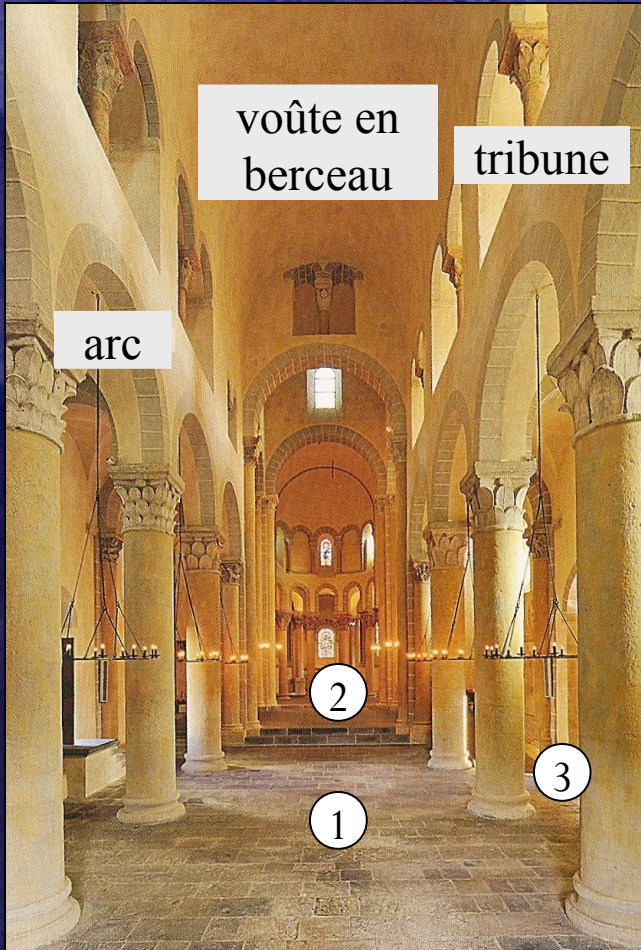

Enluminure du XIV^e siècle

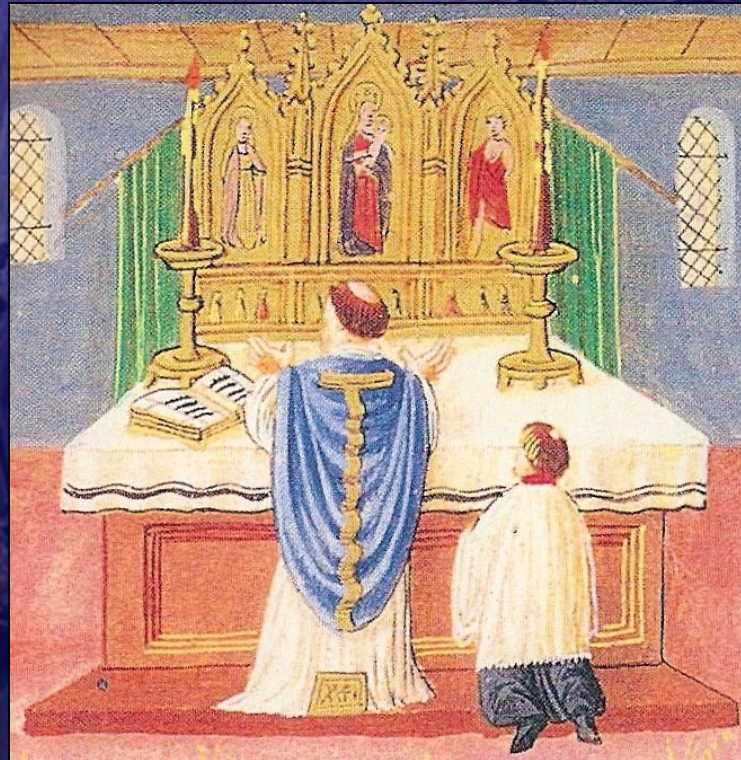

Voici la correction.

les fidèles dans l'église

les fidèles se tiennent debout dans la nef
et le prêtre devant l'autel, dans le chœur,
lors de la messe



Par quelle partie de l'église les fidèles doivent-ils passer pour se rendre devant le reliquaire ? Quel est donc son rôle ?

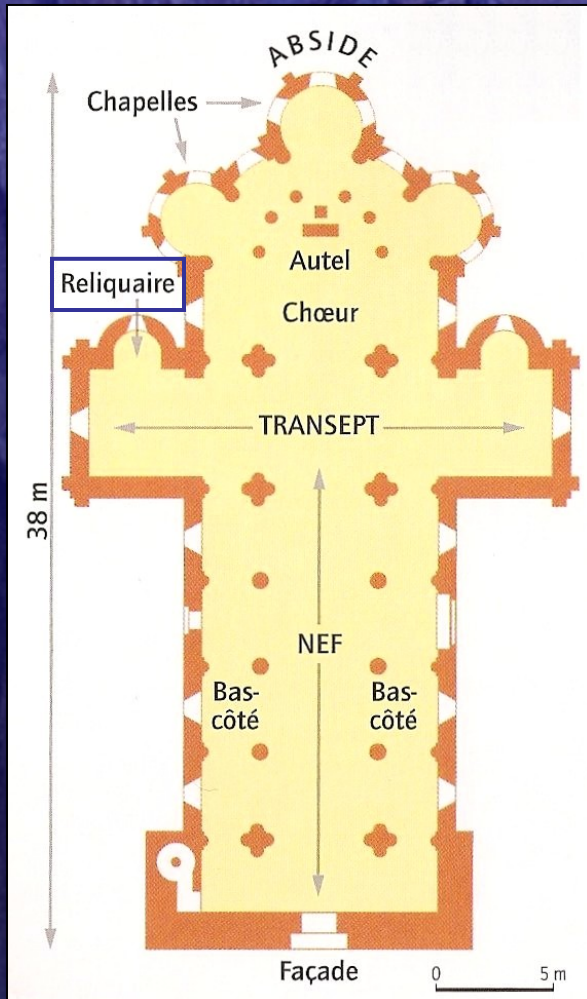

Plan de l'église romane de Saint-Nectaire

Belin 2010



Voici la correction.

les fidèles dans l'église

**les fidèles se tiennent debout dans la nef
et le prêtre devant l'autel, dans le chœur,
lors de la messe**

**ils circulent dans l'église
en empruntant les bas-côtés**



Quelle autre pratique religieuse se tient dans l'église ?



Reliquaire de saint Baudime, église de
Saint-Nectaire

Les reliques du compagnon de saint
Nectaire, évangéliste de l'Auvergne,
font l'objet d'un culte.*

** Reliques : restes d'un saint*



Voici la correction.

les fidèles dans l'église

**les fidèles se tiennent debout dans la nef
et le prêtre devant l'autel, dans le chœur,
lors de la messe**

**ils circulent dans l'église
en empruntant les bas-côtés**

**ils rendent un culte aux reliques
(ici de saint Baudime)**



Note les définitions.

Reliques : restes d'un saint ; ils sont déposés dans des coffrets appelés reliquaires

Culte : ensemble des actes rendant hommage à Dieu



De quel type de scènes les chapiteaux sont-ils sculptés ?
Pourquoi ?



Le Christ ressuscité,
chapiteau de l'église de
Saint-Nectaire, XII^e siècle

*Les chapiteaux du chœur
représentent la vie du Christ,
le jugement dernier, la vie de
saint Nectaire*

Hatier 2010



Voici la correction.

des images dans l'église

les chapiteaux représentent des scènes religieuses

ils permettent d'éduquer les fidèles



Tu dois être capable de décrire une église. Décris l'église de Saint-Nectaire pour la prochaine séance. Tu présenteras ton travail à l'oral et seras enregistré.

Voici les consignes

- Fais un plan au brouillon
- Rédige en allant à la ligne à chaque nouvelle idée
- Ta description doit permettre d'imaginer à quoi ressemble l'église et doit préciser ce qu'on y fait



