

LES ESPACES DES PARTAGES ET  
POSSIBLES À L'ÉCOLE

---

**PRIX JEAN PROUVÉ 2020**

La demande du concours Jean Prouvé est d'imaginer une assise prenant place dans un espace de coworking d'un collège et/ou d'un lycée et permettant aux élèves de travailler dans un cadre favorable au partage et à l'épanouissement personnel. Le but est donc de donner envie aux élèves d'apprendre ensemble, favoriser l'usage des nouvelles technologies et égayer la scolarité, qui peut être vécue comme difficile pour certains.

Pour cela, nous avons imaginé une collection de trois sièges et une tablette qui s'adapte à chacun d'entre eux pour promouvoir la réflexion collective et plus généralement l'universalité. En effet, ces trois assises sont différentes par leur ergonomie et leur hauteur afin de répondre aux envies de tous. Ainsi, l'élève choisit son siège en fonction de l'activité visée et du confort pour travailler dans les meilleures conditions possibles.



Deux positions d'assise

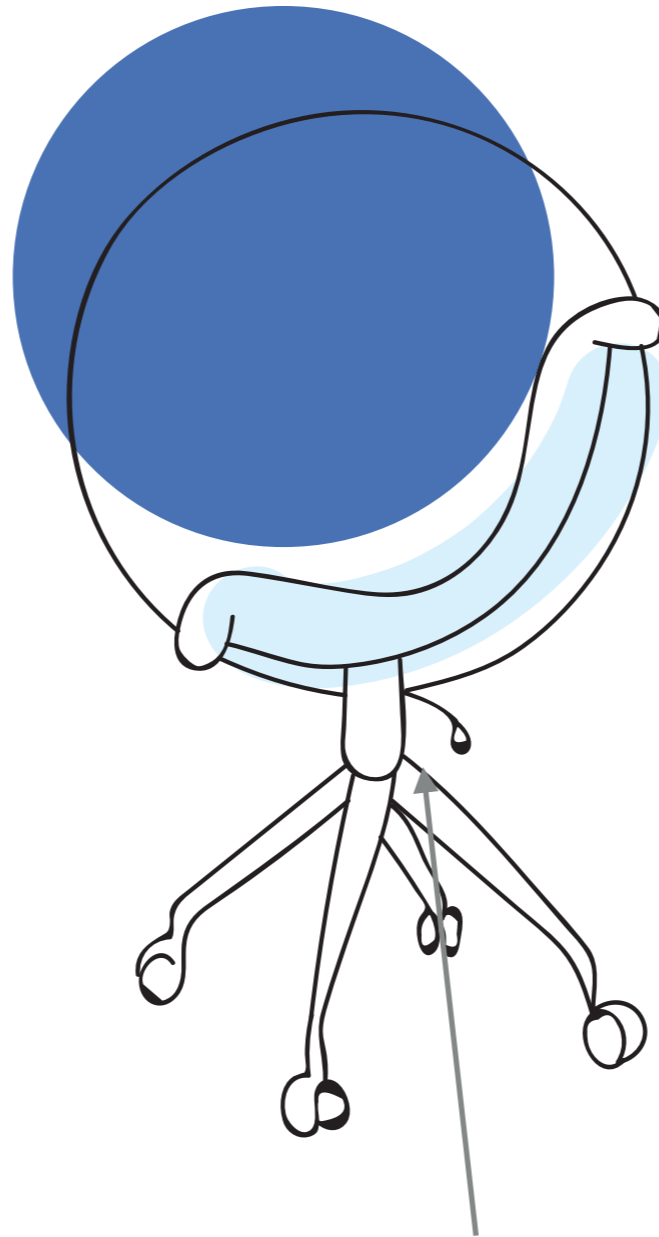
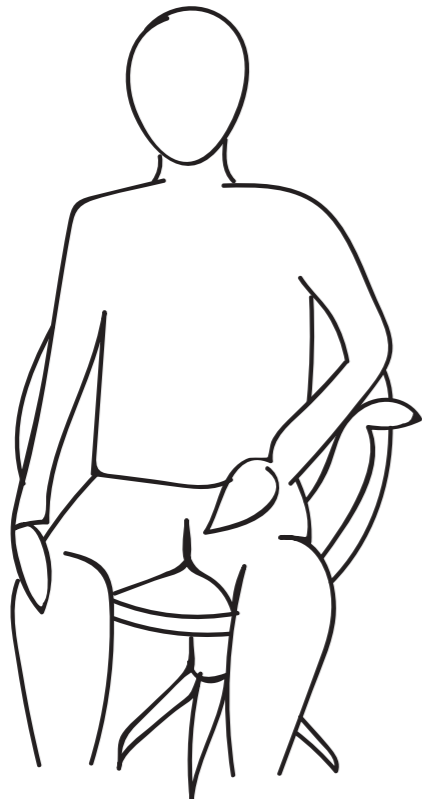

Hauteur réglable

Sunlight est une assise de bureau avec roulettes pour faciliter le déplacement lors de travaux de groupe. Il est aussi ajustable au niveau de la hauteur pour le confort de l'utilisateur. On peut s'asseoir de deux manières différentes, soit pour travailler dans une position standard, dos contre le dossier, soit dans une position plus confortable, sur le côté.

Décomposition du siège :

C000C0

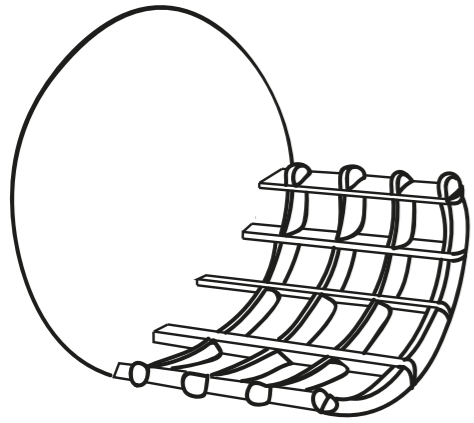

Structure assemblée à mi-bois

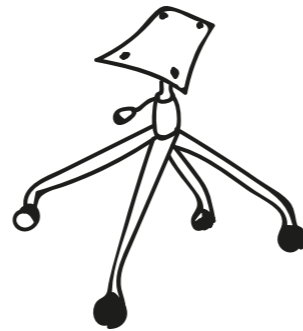

Piètement en métal  
à roulettes, fixé sur l'assise

Des compartiments se trouvent à l'intérieur du coussin  
pour lui donner une forme ergonomique

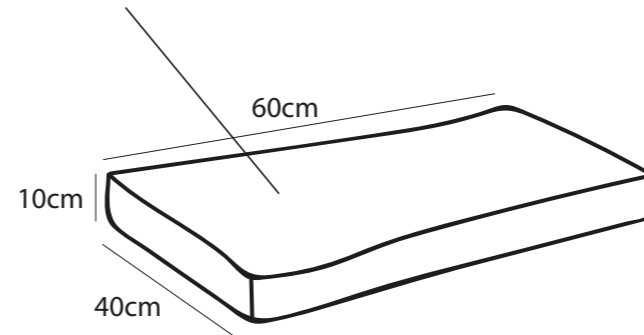

Coussin posé sur la structure

Vue de dessous

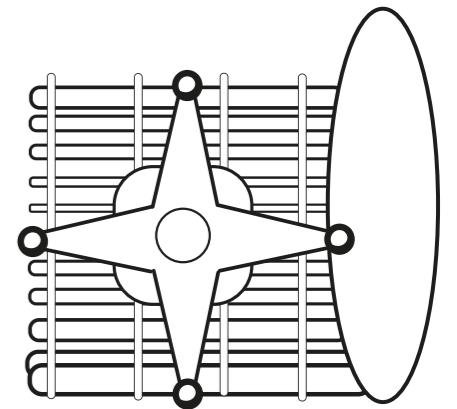

Vue de droite

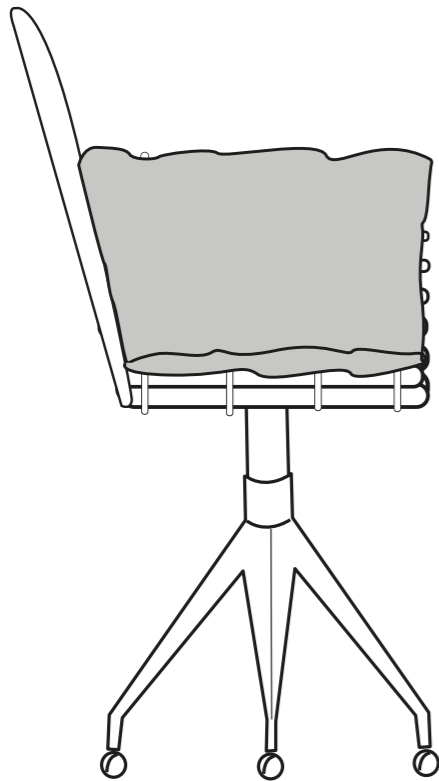

Vue arrière

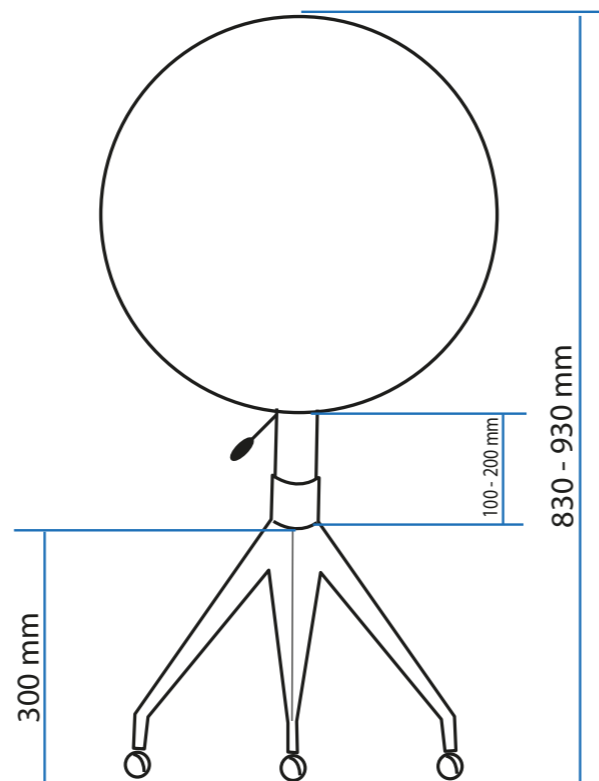

Vue de gauche

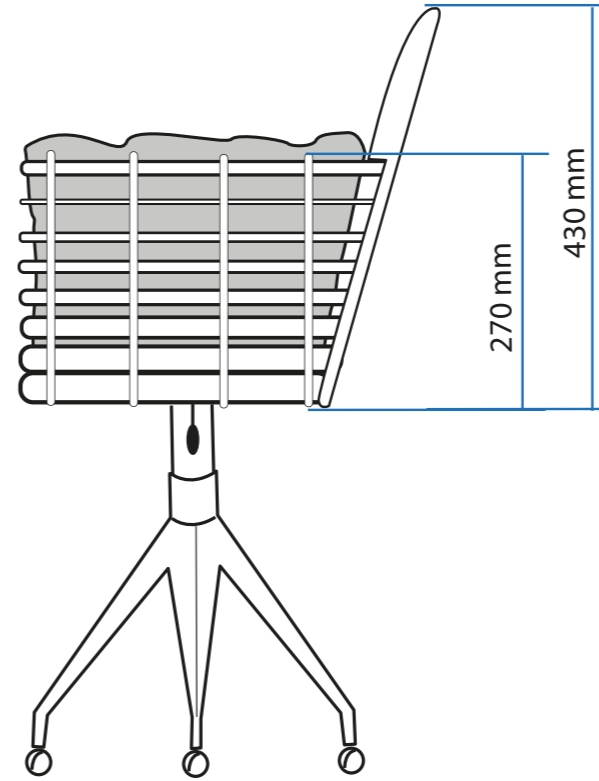

Vue face

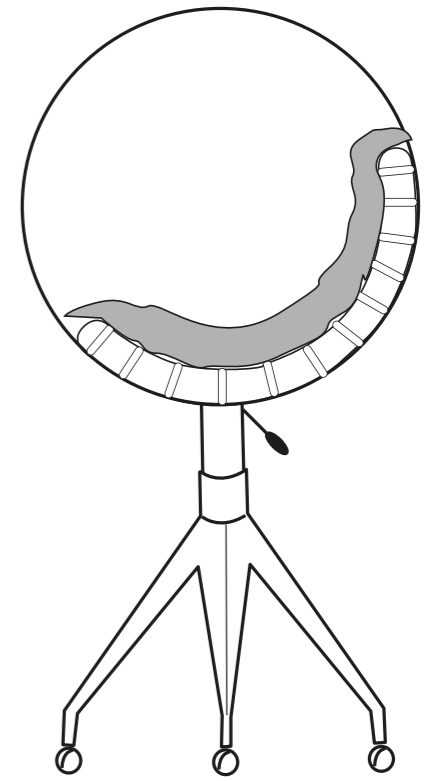

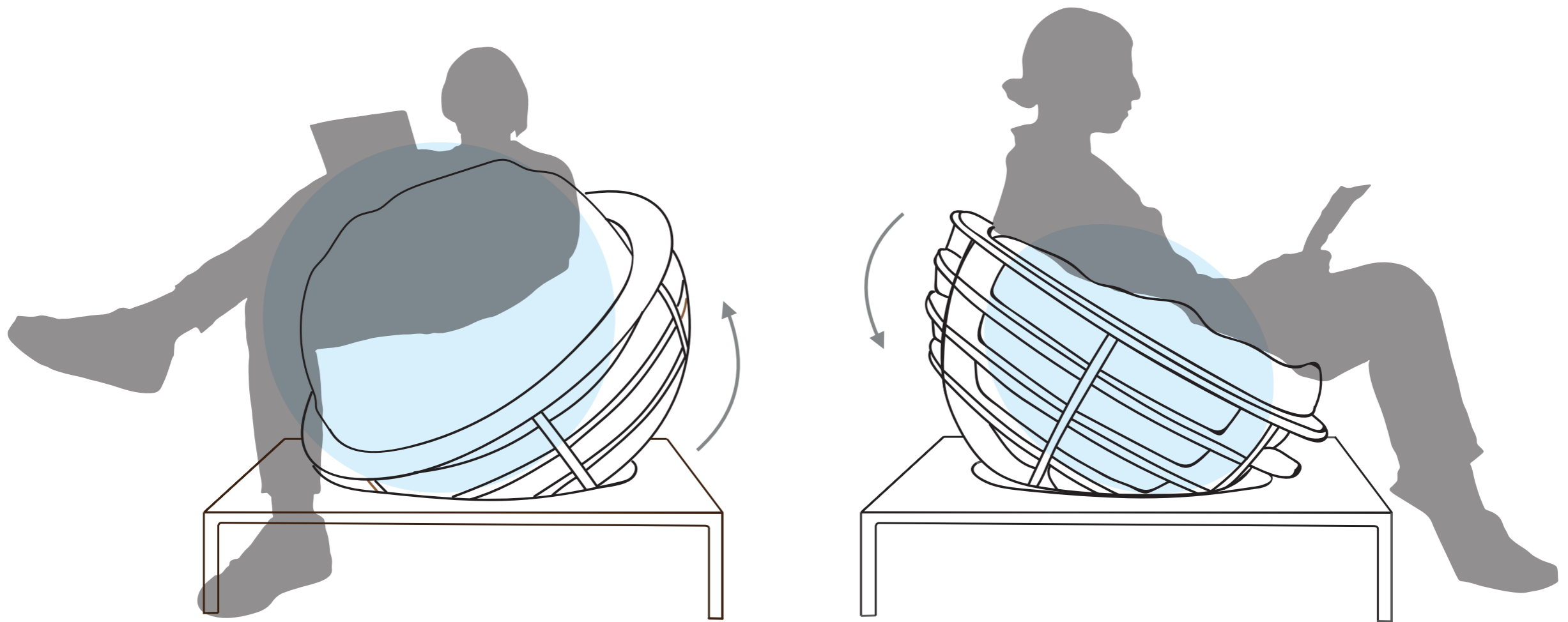

Sat(o)urne est un siège modulable composé d'un piètement en métal et une demie sphère en bois. Grâce au système d'inclinaison, l'utilisateur pourra s'installer dans la position la plus confortable, celle qui lui convient le mieux.

Vue de côté

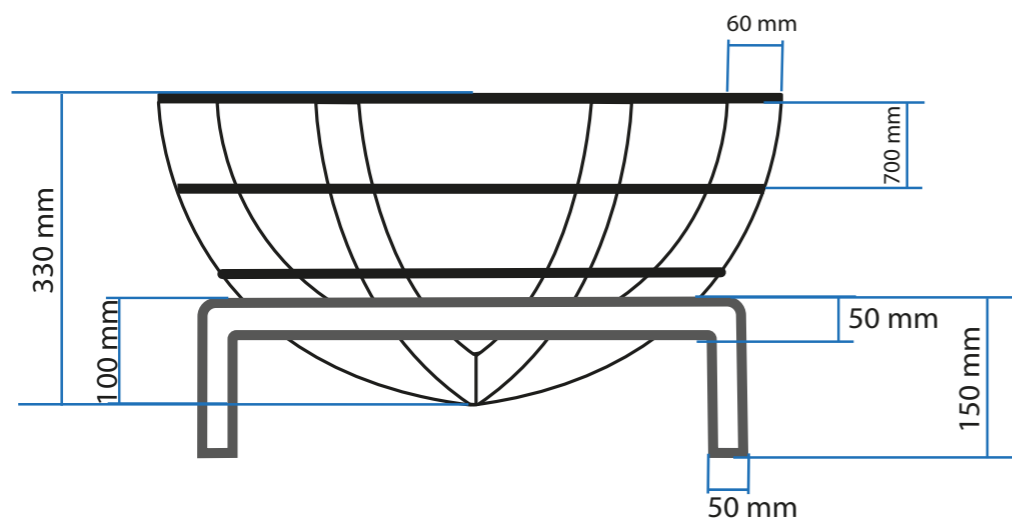

Vue de dessous

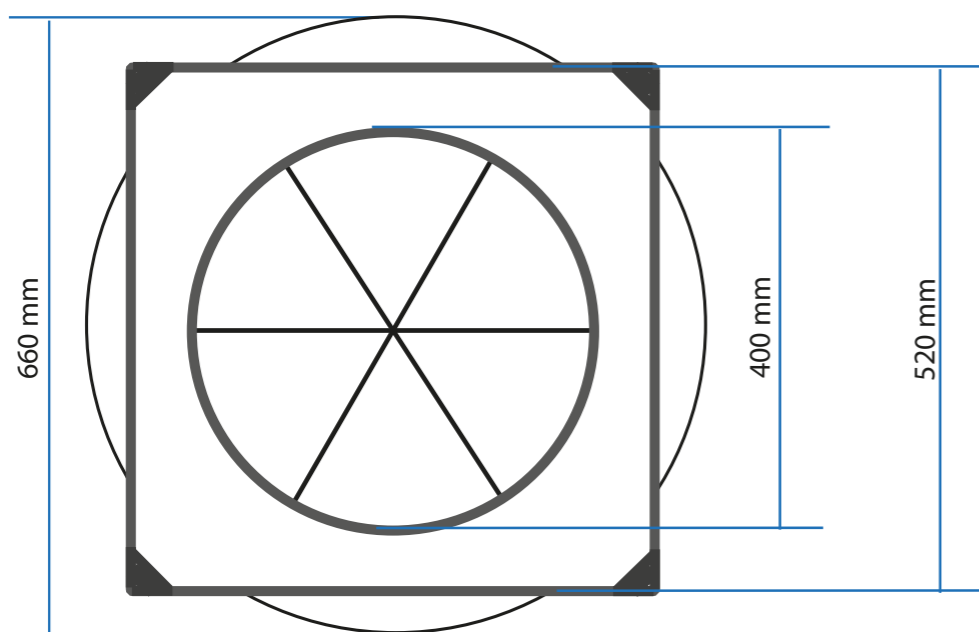

Vue de dessus

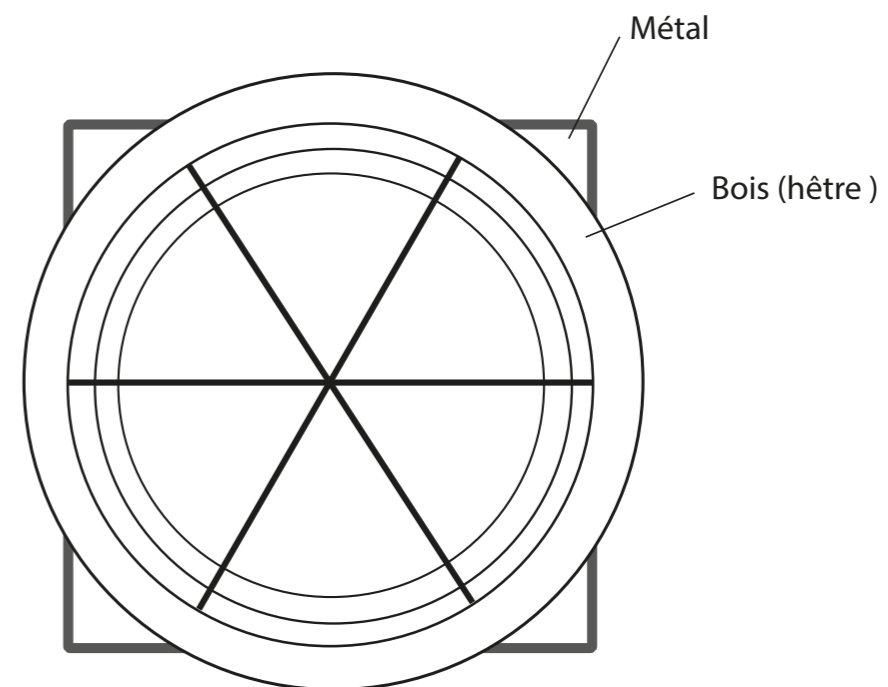

Pouf

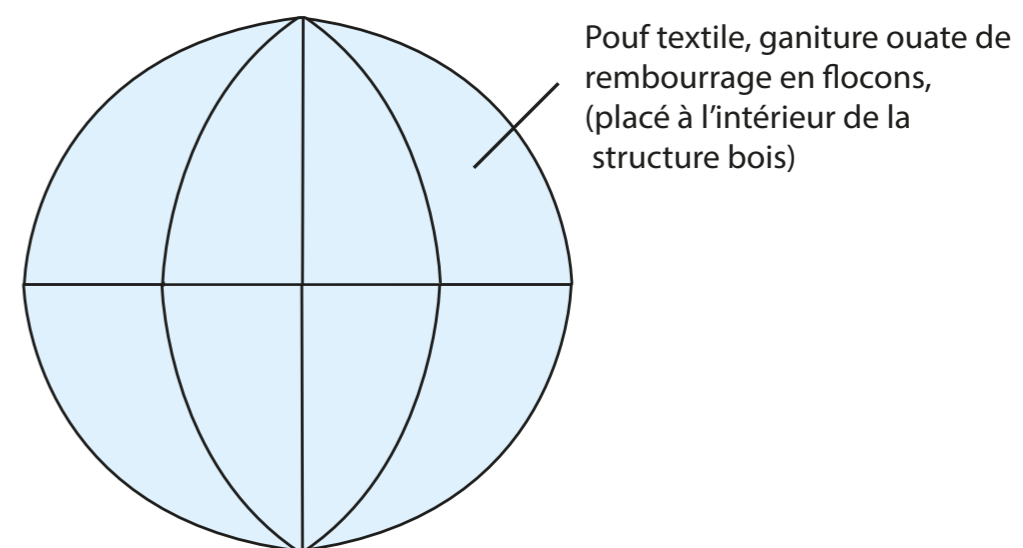

# SIÈGE « LE PASSE PARTOUT »

C000C0

Un siège au ras du sol qui se décline en trois positions :

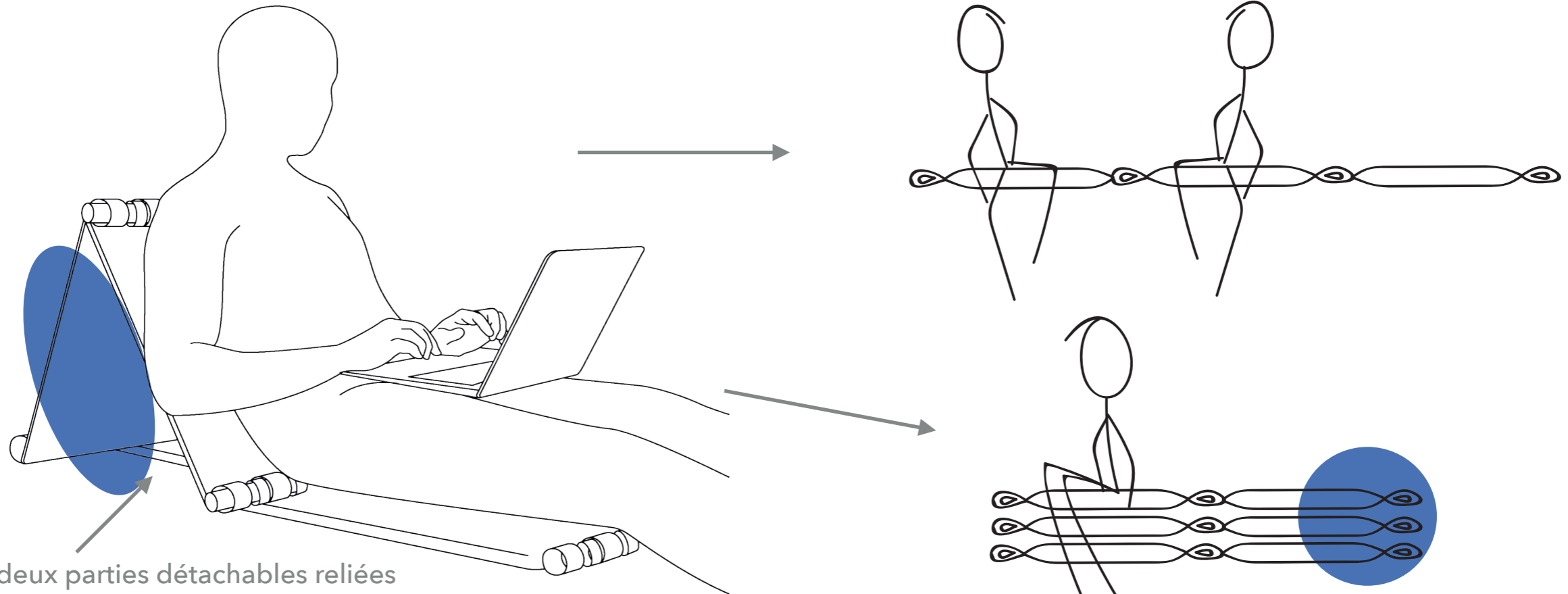

Sangle en deux parties détachables reliées par un bouton pression et fixées à la barre en bois par un système de ruban auto agrippant

ZOOM

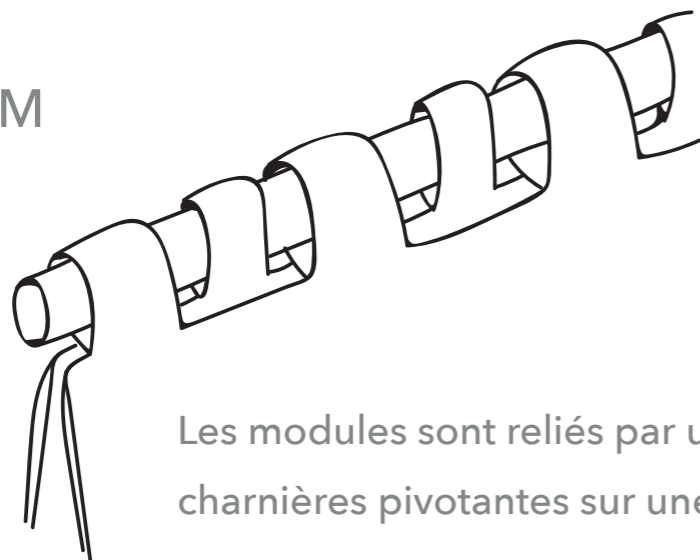

Les modules sont reliés par un système de charnières pivotantes sur une barre en bois

Le Passe Partout est un siège modulable se présentant sous la forme d'un module carré que l'on peut assembler à d'autres pour avoir plusieurs positions afin de s'en servir seul ou à plusieurs. Ce siège favorise le partage, l'échange et la collaboration.

Vue de dessus

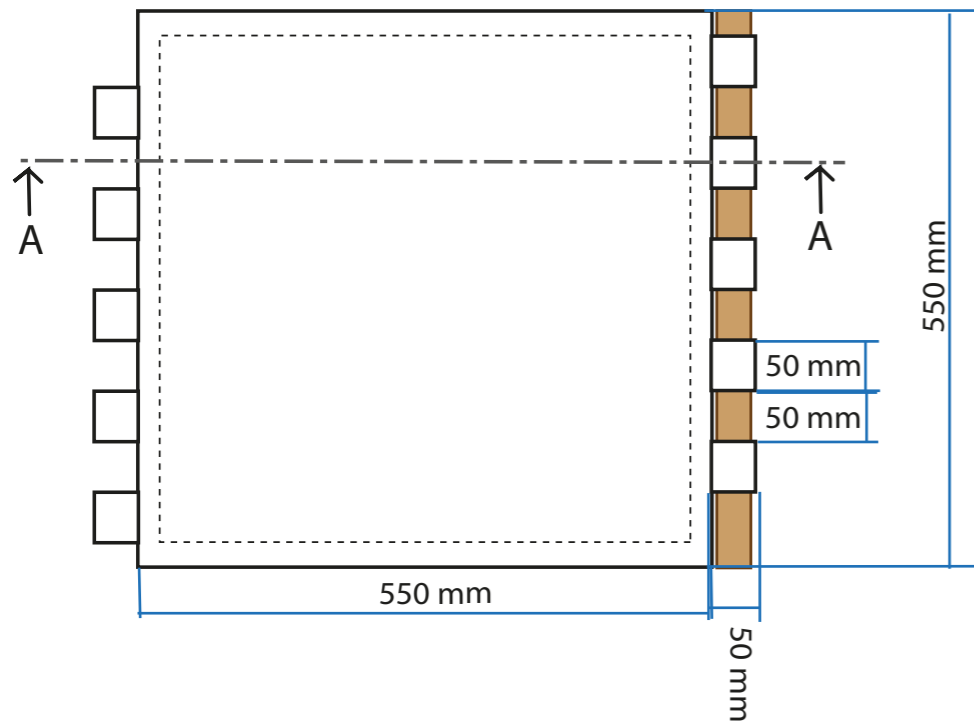

2 modules assemblés

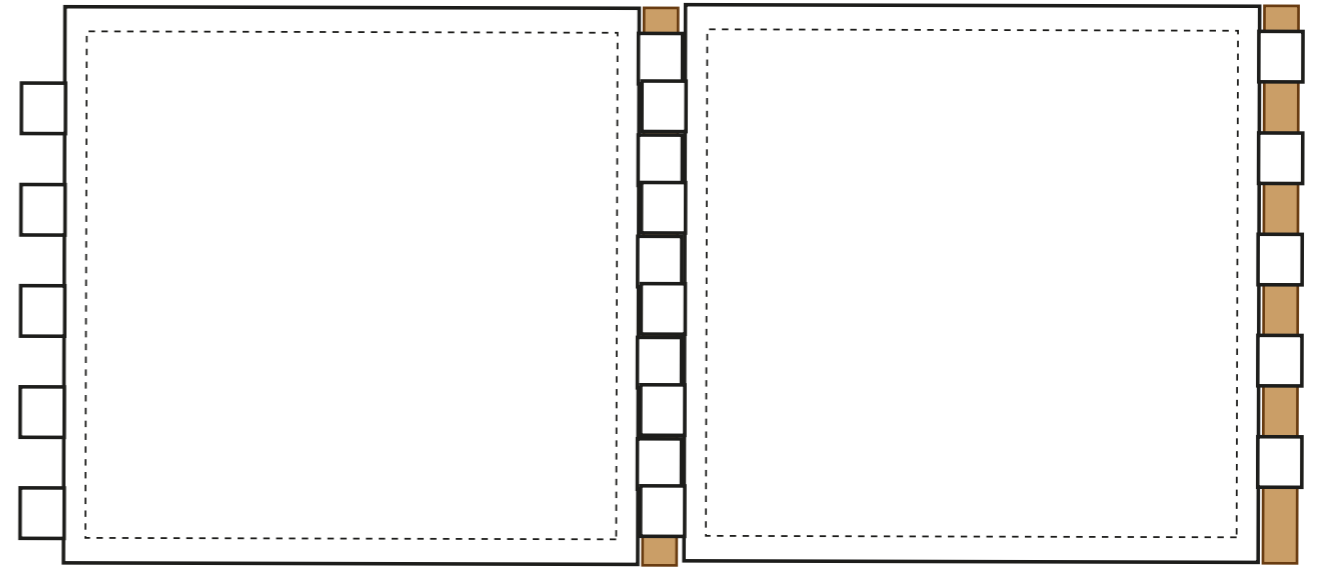

Vue de coté

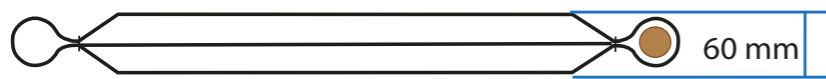

Vue de coupe A-A

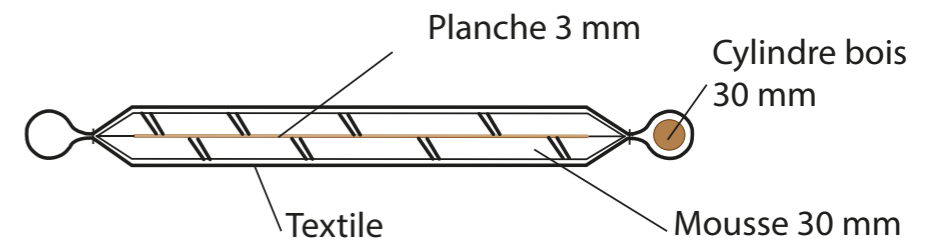



# TABLETTE MODULABLE

C000C0

Cette tablette vient compléter les sièges pour travailler. Sa hauteur est adaptable aux différentes assises, de 22cm à 80cm de haut.

Le système pour régler la hauteur est très simple : il faut lever le bord de la tablette pour qu'elle se déboîte. Pour la remettre il suffit de la coulisser dans l'encoche à la hauteur souhaitée. La pression venant du haut permet de la maintenir en place.

Vue de dessus

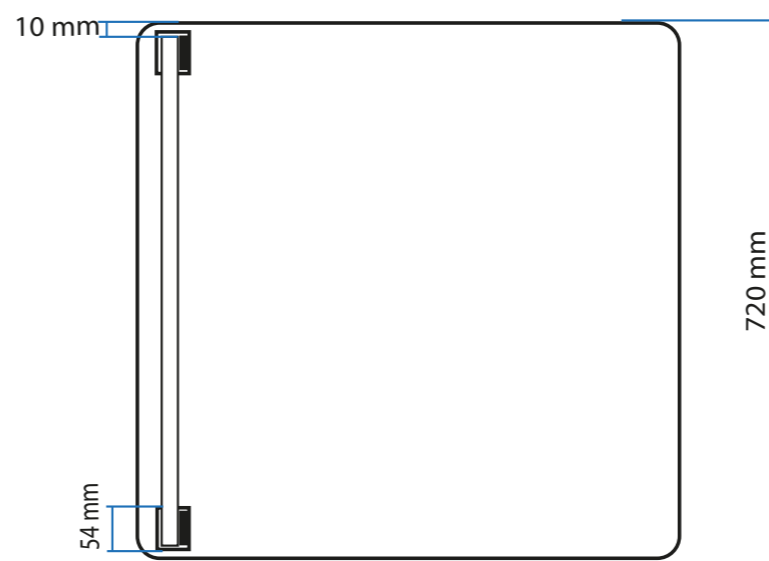

Système de coulisse  
(pour modification de la hauteur)

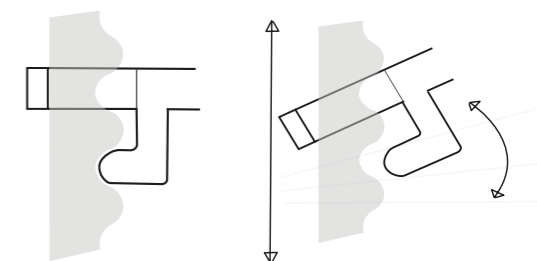

Vue arrière

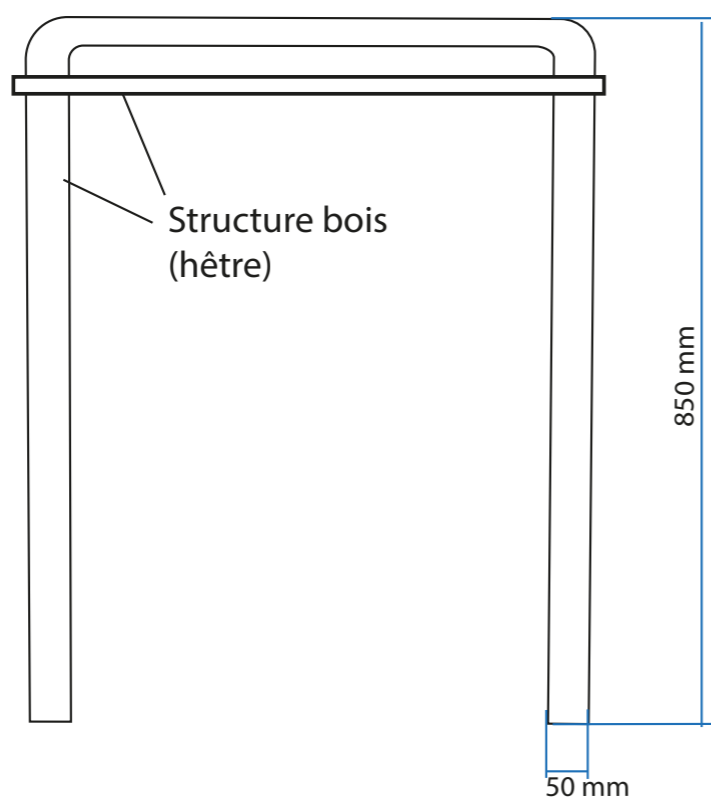

Vue de gauche

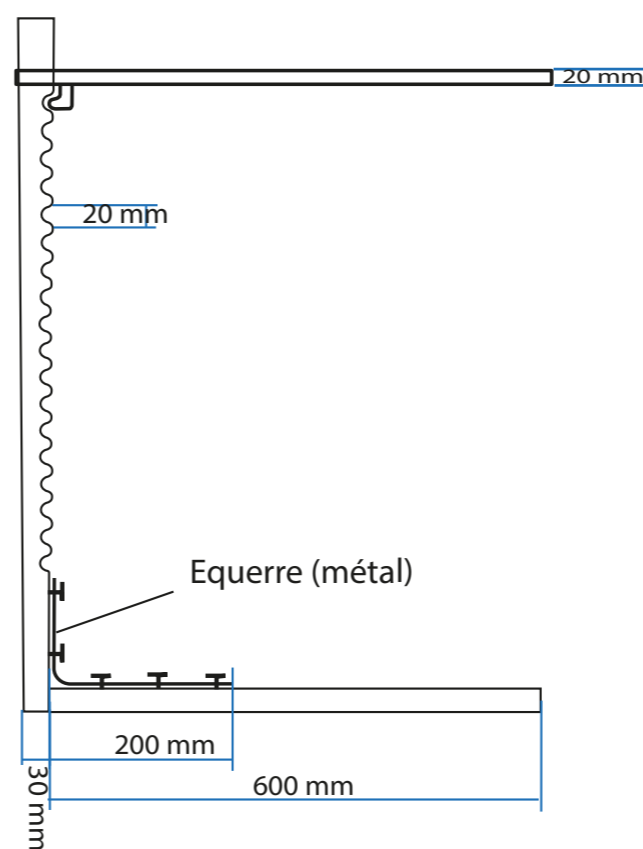

Vue face

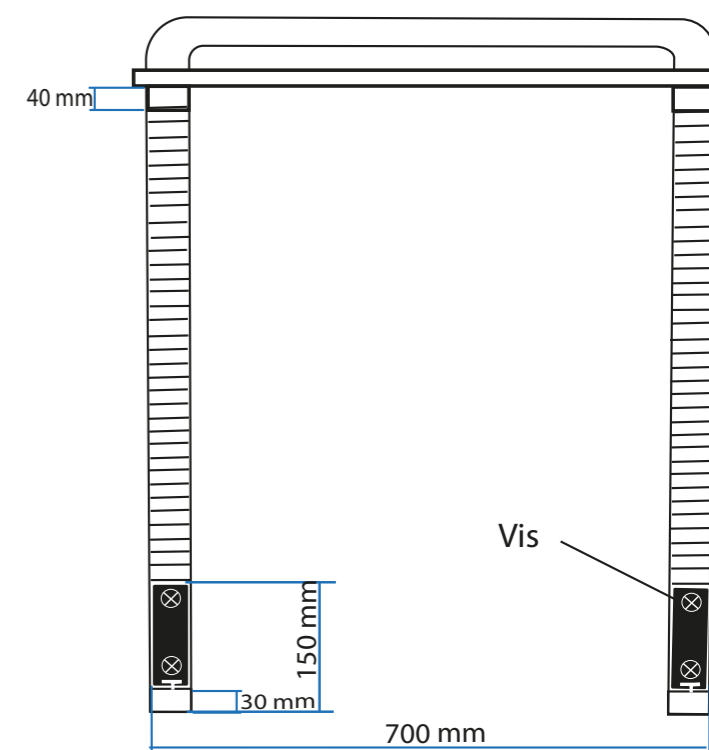

Pour la réalisation de nos trois sièges, nous avons choisi de leur apporter une certaine unité grâce aux matériaux employés et à un code couleur.



Bois : hêtre massif

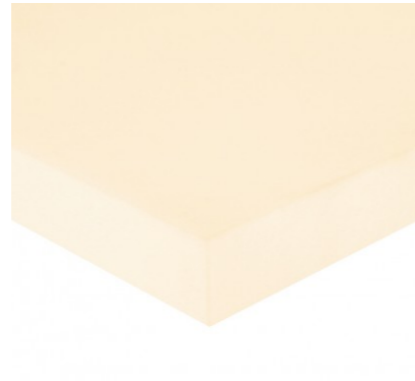

Mousses HR :  
30kg et 35kg



Ouate de  
rembourrage  
en flocons  
(polyester)



Ouate coton

## Tissu d'ameublement : Casal



Collection « Amara »,  
classé non feu M1

Composition : 100%  
Polyester

Coloris : Eau Vive



Collection « Thannerie »,  
classé non feu M1

Composition : 83 % PVC,  
17% Coton

Coloris : Saphyr

Nous avons choisi des teintes bleu/gris parce qu'elles représentent la détente et la sérénité. Ce sont des couleurs unisexes.

