

CHAPITRE VII :
L'URBANISATION DANS LE MONDE AUJOURD'HUI

Correction des activités sur Los Angeles, pages 200 à 203

Correction des activités sur São Paulo, pages 204 à 207

Correction des questions pages 208-209 sur l'urbanisation dans le monde

Documents Hatier

CORRECTION DES ACTIVITÉS P. 200 A 203 SUR LOS ANGELES

Activité pages 200-201 : les transformations du centre-ville de Los Angeles

1 – a/ Ce paysage urbain est une vue aérienne, orientée Sud-Nord du centre de Los Angeles, sur la côte Ouest (côte Pacifique) des États-Unis. b/ Le quartier d'affaire est composé de plusieurs dizaines de très hautes tours de bureaux (souvent plus de 100m de haut), sur un espace réduit. Ce type de quartier est appelé CBD (= Central Business District). c/ Les aménagements observables sont des bâtiments de toutes sortes, notamment le centre de congrès et le Staples Center, et deux grandes autoroutes.

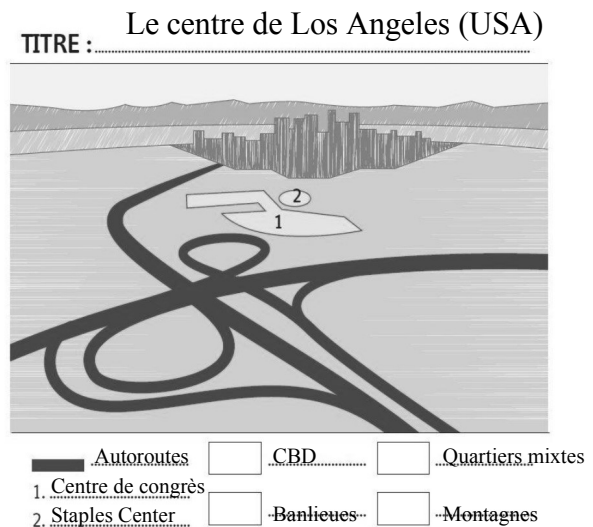

2 – Le centre de Los Angeles s'est rapidement transformé dans les années 2000 : construction du Staples Center, rénovation de vieux bâtiments désaffectés (encouragée par la municipalité), ouverture de nouveaux magasins et installations d'entreprises de haute technologie. La population a augmenté (50.000 nouveaux habitants) et a changé (hausse du prix des logements).

3 et 4 – Le Music Center, l'auditorium et le musée d'art contemporain sont des équipements culturels qui témoignent de cette transformation. Bien que quelques quartiers autour du CBD soient rénovés et occupés par une population aisée (= « gentrification »), il reste des quartiers pauvres, notamment le « Skid Row », l'un des plus pauvres des États-Unis.

Activité pages 202-203 : l'étalement urbain dans les périphéries de Los Angeles

1 – La population de Los Angeles a considérablement augmenté au cours du XXème siècle : elle est passée de moins d'un million en 1910 à plus de 15 millions aujourd'hui.

2 – On parle d'étalement urbain car la ville de Los Angeles occupe un vaste territoire, de plus de 100 km d'Ouest en Est et 40 à 60 km du Nord au Sud. : Los Angeles s'est agrandie horizontalement, au ras du sol, par la construction de bâtiments bas plutôt que verticalement, par des bâtiments en hauteur. Le graphique montre que la population de la banlieue a beaucoup plus augmenté que celle de la ville proprement dite.

3 – Les aménagements qui caractérisent les banlieues de Los Angeles sont les autoroutes, les lotissements résidentiels composés de pavillons individuels, et depuis une vingtaine d'années, le développement de nouveaux centre-villes en périphérie : centres commerciaux, centres d'affaires et de bureaux (*edge cities*).

4 – Cet étalement urbain se fait le long des autoroutes, en raison de l'utilisation systématique des voitures individuelles par les habitants, qui leur permettent de circuler facilement dans cette immense agglomération.

5 – Hidden Hills est un quartier réservé (= « ghetto »), fermé, privé et constamment surveillé au Nord-Ouest de l'agglomération, non loin des stations chics de Malibu et Santa Monica.

CORRECTION DES ACTIVITÉS P. 204 A 207 SUR SÃO PAULO

Activité pages 204-205 : le centre-ville de São Paulo

1 – a/ Ce paysage urbain est une vue aérienne du centre-ville de São Paulo, au Brésil, sur la côte Atlantique. b/ Au premier plan, on voit le Parc Trianon, parc arboré à l'anglaise, vestige de la végétation naturelle (= la forêt primaire) du Brésil. Autour de ce parc, s'élèvent les tours du quartier d'affaires, moins important semble-t-il qu'à Los Angeles. En face du parc, de l'autre côté de l'avenue Paulista, se trouve le bâtiment du Musée d'Art de São Paulo. Au deuxième plan, la ville est verticale, construite en hauteur : les grands immeubles résidentiels sont nombreux. Au delà ; l'image est trop imprécise.

2 – D'après ce plan du centre-ville de São Paulo, les trois types de quartiers sont les deux quartiers d'affaires et de commerce (en rose), les quartiers résidentiels pour la population aisée (en jaune) et le quartier populaire dégradé « de la Luz », en voie de rénovation et donc d'embourgeoisement.

3 – L'avenue Paulista est le cœur économique de la ville de São Paulo, où l'on trouve des bâtiments construits par des architectes célèbres, des boutiques de luxe, des banques et des commerces des grandes marques internationales typiques de la mondialisation (Starbucks, Nespresso, Apple, ...). Mais le soir, lorsque ces boutiques et ces bureaux ferment, la rue et les ruelles qui l'entourent sont occupées par des populations défavorisées qui vivent dans la rue.

4 – Les deux principales évolutions actuelles du centre-ville sont d'une part la reconquête de quelques voies de communication par les piétons et cyclistes aux dépens des voitures ; et d'autre part la rénovation du quartier pauvre « de la Luz ».

5 – Réponse dans la question 3.

Activité pages 204-205 : le centre-ville de São Paulo

1 – La population de São Paulo a considérablement augmenté depuis 1950 : elle est passée de 3 millions d'habitants environ autour de 1950 à plus de 20 millions aujourd'hui.

2 – Le plan 1 et la photo 4 montrent bien que la ville s'étend horizontalement, autour du centre historique : c'est bien une forme d'étalement urbain. Les constructions du centre sont des immeubles en hauteur tandis que les favelas (= bidonvilles) en périphérie sont des bâtiments bas ; sur le plan, on voit que la superficie des quartiers pauvres en violet est nettement plus grande que celle des quartiers aisés. Cependant, cet étalement est beaucoup plus faible qu'à Los Angeles.

3 – Dans les périphéries de São Paulo, l'habitat est composé de bâtiments bas, plus ou moins solides et durables, parfois des bidonvilles où les rues sont impraticables par les voitures et où on peut douter de l'existence de réseaux d'eau, d'électricité et d'égouts. Il y a aussi des bâtiments solides de quelques étages, semblables aux cités des banlieues européennes.

4 – Les inégalités entre les différents quartiers de São Paulo sont les conditions de logement, les revenus de la population, la délinquance et la criminalité. Dans les quartiers pauvres, les logements sont en mauvais état, parfois détruits pendant la saison des pluies, la population est pauvre, la criminalité élevée. En revanche, dans les quartiers riches, les maisons ou immeubles sont très surveillés, le confort et le luxe sont partout.

5 – On peut espérer que la rénovation des favelas comme celle du quartier « Uniao de Vila Nova » permettra de réduire les inégalités, mais parallèlement, on constate la création de nouveaux quartiers riches, les « condomínios fechados », sécurisés, privés, où les conditions de vie sont inaccessibles à la majeure partie de la population.

CORRECTION DES QUESTIONS P. 208-209 SUR L'URBANISATION DANS LE
MONDE

- 1 – Le taux d'urbanisation aux États-Unis est supérieur à 70 %
- 2 – Les deux grandes agglomérations des États-Unis sont New-York et Los Angeles.
- 3 – Le taux d'urbanisation du Brésil est également supérieur à 70 %
- 4 – Les deux grandes agglomérations du Brésil sont Rio de Janeiro et São Paulo.
- 5 – Les continents les plus urbanisés sont l'Amérique et l'Europe. Les moins urbanisés sont l'Afrique et l'Asie.
- 6 – Pourtant, les grandes agglomérations sont particulièrement nombreuses en Asie, car c'est le continent le plus peuplé. En Afrique et en Asie, l'urbanisation est récente, et dans la plupart des villes, les bidonvilles sont très nombreux et peuplés.

CORRECTION DES QUESTIONS P. 208-209 SUR L'URBANISATION DANS LE
MONDE

- 1 – Le taux d'urbanisation aux États-Unis est supérieur à 70 %
- 2 – Les deux grandes agglomérations des États-Unis sont New-York et Los Angeles.
- 3 – Le taux d'urbanisation du Brésil est également supérieur à 70 %
- 4 – Les deux grandes agglomérations du Brésil sont Rio de Janeiro et São Paulo.
- 5 – Les continents les plus urbanisés sont l'Amérique et l'Europe. Les moins urbanisés sont l'Afrique et l'Asie.
- 6 – Pourtant, les grandes agglomérations sont particulièrement nombreuses en Asie, car c'est le continent le plus peuplé. En Afrique et en Asie, l'urbanisation est récente, et dans la plupart des villes, les bidonvilles sont très nombreux et peuplés.

CORRECTION DES QUESTIONS P. 208-209 SUR L'URBANISATION DANS LE
MONDE

- 1 – Le taux d'urbanisation aux États-Unis est supérieur à 70 %
- 2 – Les deux grandes agglomérations des États-Unis sont New-York et Los Angeles.
- 3 – Le taux d'urbanisation du Brésil est également supérieur à 70 %
- 4 – Les deux grandes agglomérations du Brésil sont Rio de Janeiro et São Paulo.
- 5 – Les continents les plus urbanisés sont l'Amérique et l'Europe. Les moins urbanisés sont l'Afrique et l'Asie.
- 6 – Pourtant, les grandes agglomérations sont particulièrement nombreuses en Asie, car c'est le continent le plus peuplé. En Afrique et en Asie, l'urbanisation est récente, et dans la plupart des villes, les bidonvilles sont très nombreux et peuplés.

TITRE :

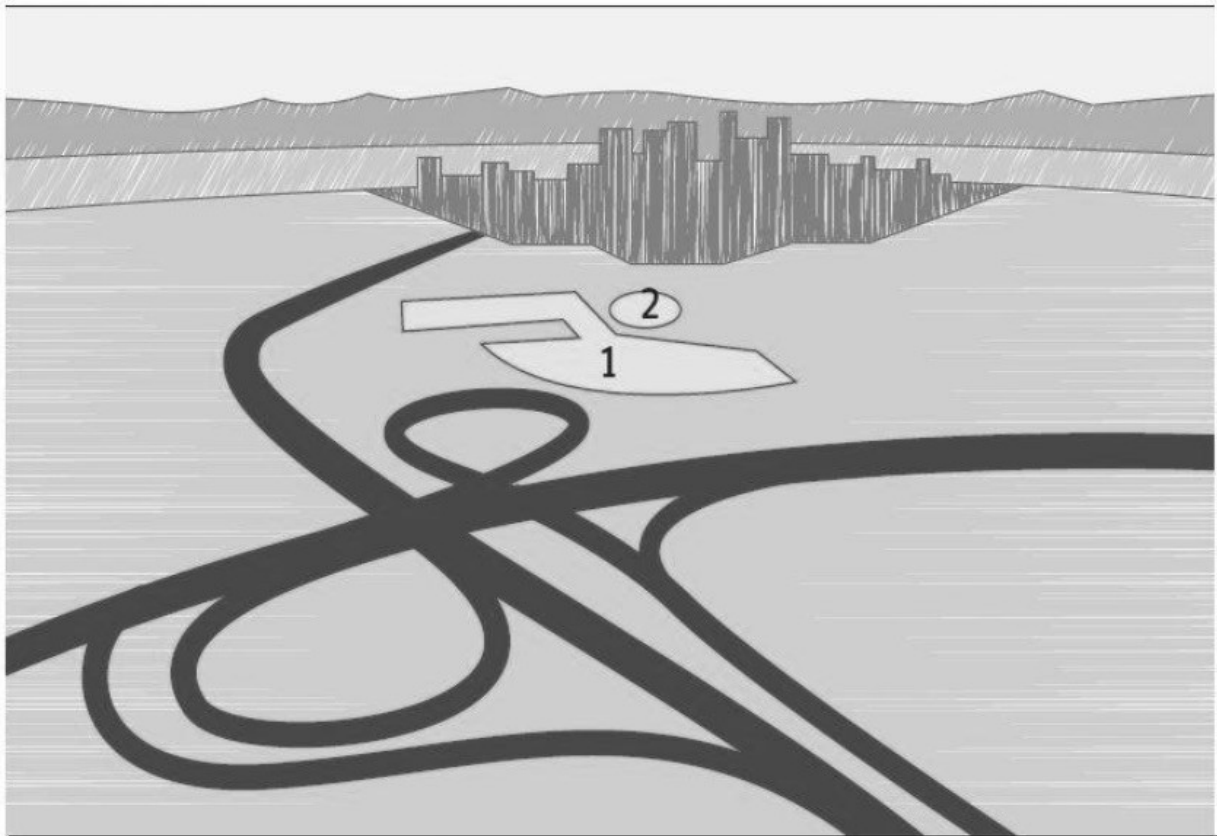

| | | | | | |
|---|-------|--------------------------|-------|--------------------------|-------|
|  | | <input type="checkbox"/> | | <input type="checkbox"/> | |
| 1. | | <input type="checkbox"/> | | <input type="checkbox"/> | |
| 2. | | <input type="checkbox"/> | | <input type="checkbox"/> | |

Doc. 1 p. 200

1. Situez ce paysage (voir aussi doc. 4 p. 201).

.....
.....

2. Décrivez le quartier d'affaires.

.....
.....
.....

3. Quels aménagements observez-vous au pied de ce quartier d'affaires ?

.....
.....
.....

4. Complétez le croquis ci-dessus.

Deux schémas de São Paulo (activités pages 204 à 207)

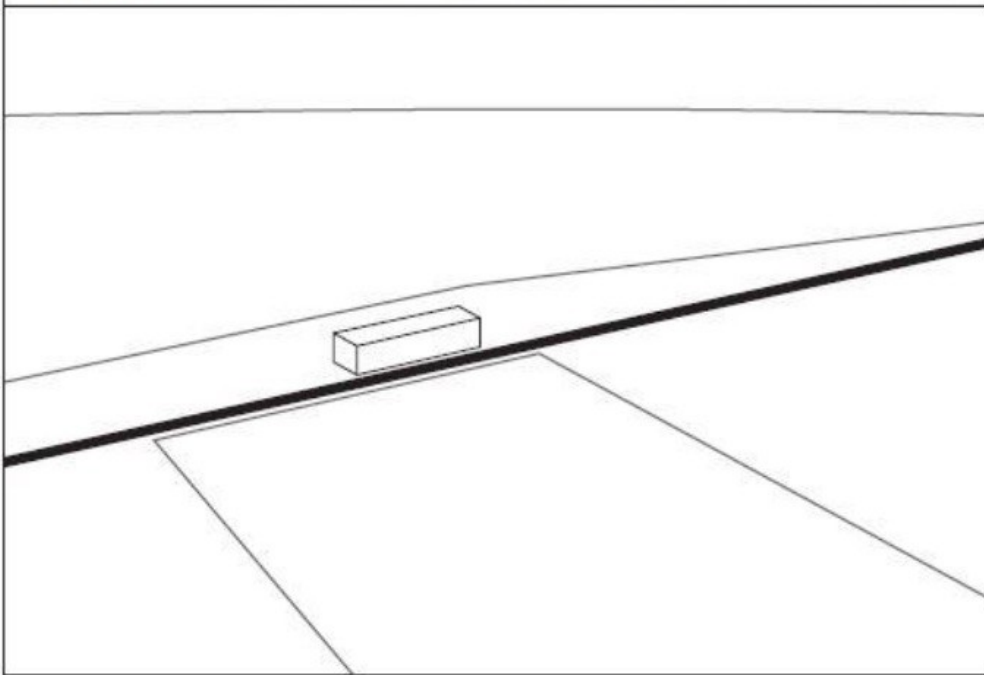

TITRE :



..... 

..... 

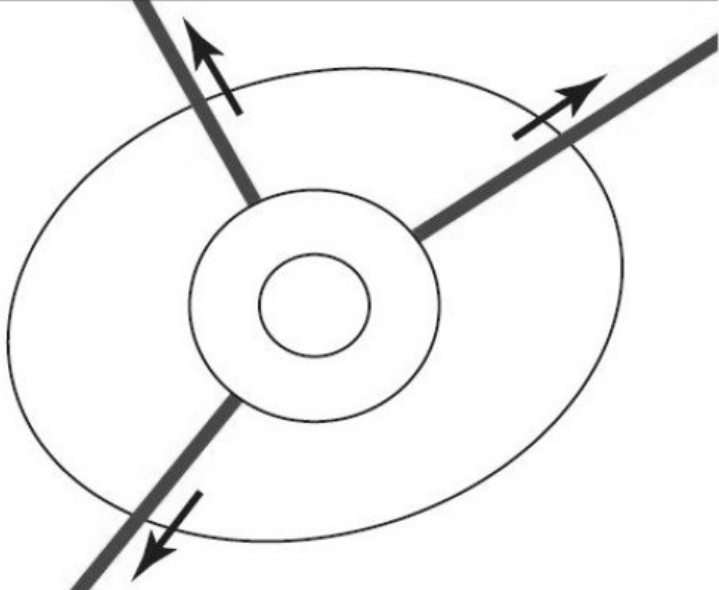
TITRE :

| | |
|---|--|
| <input type="checkbox"/> |  |
| <input type="checkbox"/> | |
| <input type="checkbox"/> | |
|  | |
|  | |

- Complétez le schéma de São Paulo ci-dessus et donnez-lui un titre.

1. J'identifie les paysages urbains



1. Localisez ces paysages (villes et pays) à l'aide des pages du chapitre.

- A
- B
- C
- D

2. Associez les mots suivants aux bonnes images :

- Centre historique • Bidonville
- Banlieue pavillonnaire • Quartier d'affaires
- • Étalement urbain.....

3. Classez ces paysages dans le tableau ci-dessous :

| Centres | Périphéries |
|---------|-------------|
| | |
| | |
| | |
| | |

4. À l'aide d'un exemple pris dans chacune des colonnes, justifiez vos choix en décrivant les paysages choisis.

.....

.....

.....

.....

.....

.....

.....

2. Je complète une carte mentale sur l'urbanisation

• Complétez la carte mentale ci-dessous à l'aide des mots suivants :

- a. Quartiers d'affaires • b. Ghettos • c. Banlieues pavillonnaires • d. Bidonvilles • e. Quartiers historiques • f. Étalement urbain • g. Gentrification • h. *Gated community*

